

งานซ่อมแซมท่อรับน้ำประปาจากการประนครหลวงฝั่งถนนลาดกะบัง

ฝ่ายสนามบินและอาคาร ทำอากาศยานสุวรรณภูมิ
บริษัท ทำอากาศยานไทย จำกัด (มหาชน)

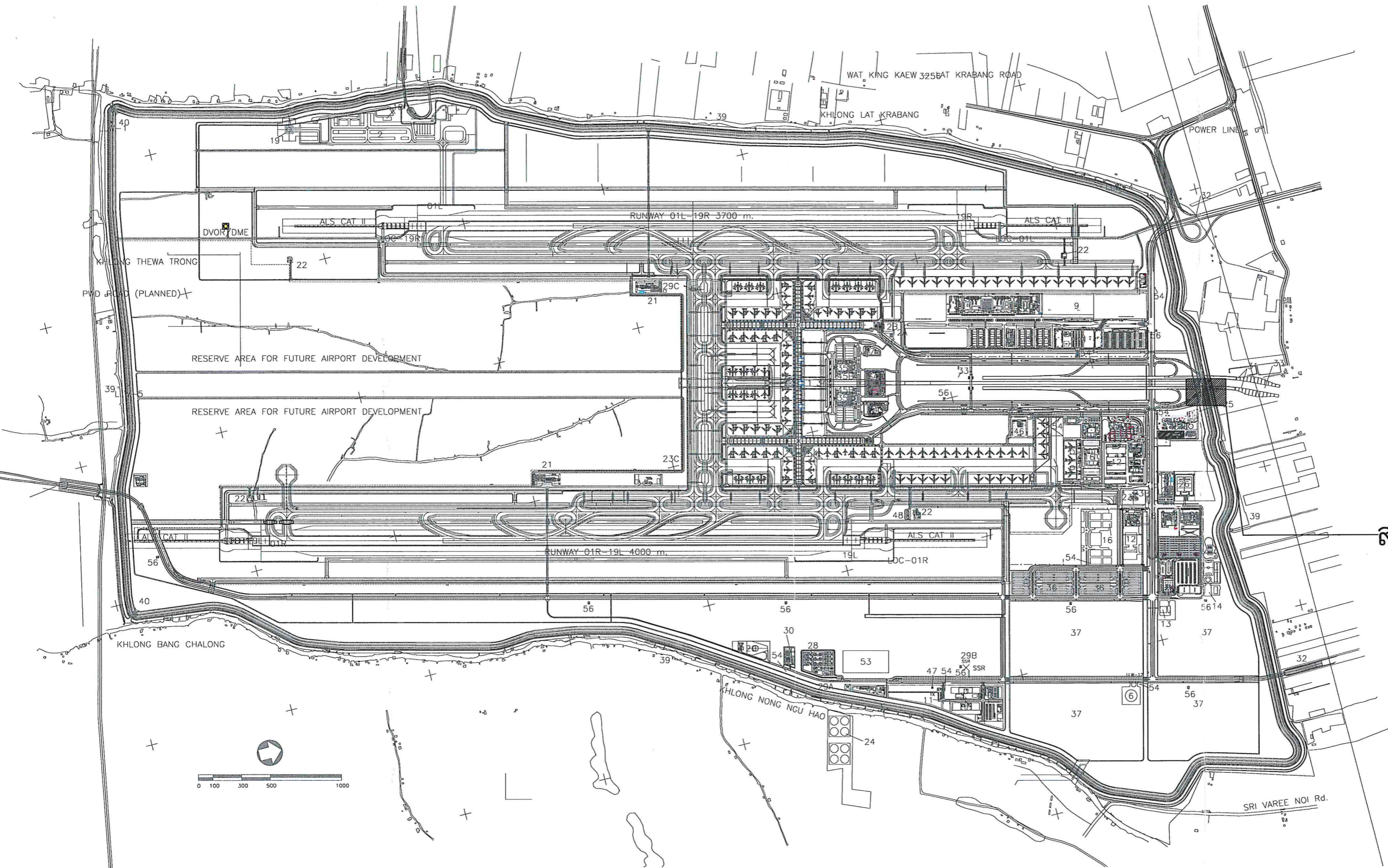

สถานที่ก่อสร้าง



แบบแผนที่ตั้งสถานที่ก่อสร้าง

SCALE NTS

บริษัท ท่าอากาศยานไทย จำกัด (มหาชน)

งานซ่อมแซมทอร์รันน้ำประปาจากการประปาหลวงฝั่งถนนลาดกระบัง

สำรวจ	เขียน	เก็บชอบ	แบบแสดง
นายไชยสิทธิ์ สุวีระ นายพรศักดิ์ ศรีโชติ นายสมชาติ โตพิทย นายภูเมธ บุณประสิทธิ์		<i>Chen</i> <i>Wm</i> <i>d. lev.</i> <i>9/12</i>	แบบแผนที่ตั้งสถานที่ก่อสร้าง
ผู้อำนวยการส่วนสุขาภิบาล		<i>[Signature]</i>	วันที่ 20 พ.ค. 64
ผู้อำนวยการฝ่ายสนามบินและอาคาร		<i>[Signature]</i>	แผ่นที่ 2 / 5
			แบบเลขที่ AFB-SN03/64

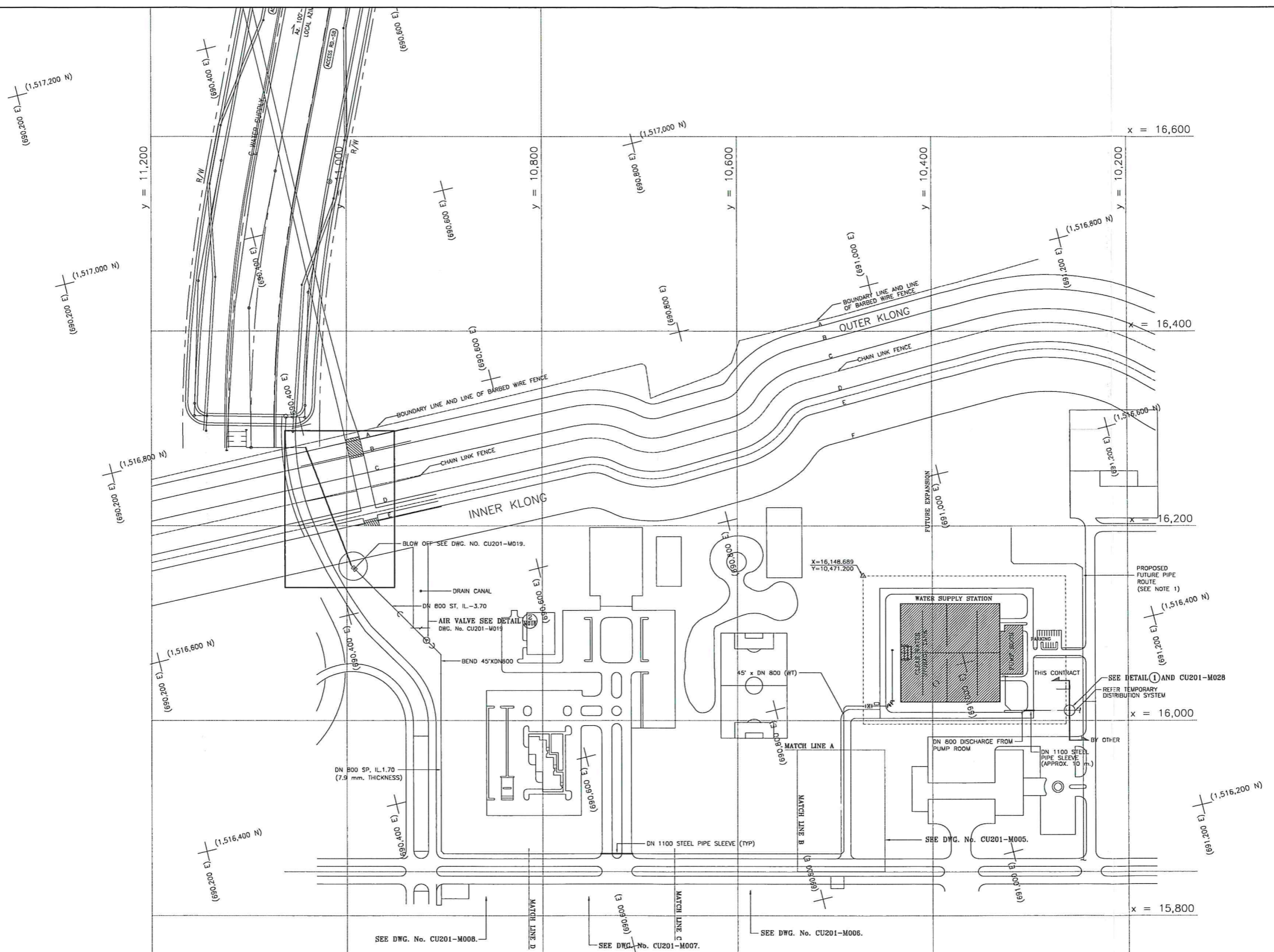

แบบแนวท่อรับน้ำประปาจาก กปน.
SCALE 1:200

บริษัท ทาธาการประปาส่วนภูมิภาค (มหาชน)			
งานซ่อมแซมท่อรับน้ำประปาจากการประปาส่วนท้องถิ่นจังหวัดนนทบุรี			
สำรวจ	เขียน	ตรวจสอบ	แบบแสดง
นายไชยรินทร์ สุวีระณ		<i>Chon</i>	แบบแนวท่อรับน้ำประปา กปน
นายพรประสพ ศรีโชติ		<i>W</i>	
นายณัฐชาติ โสภิตไทย		<i>Ch. In</i>	
นายภูเมธ บุญประสิทธิ์		<i>9/2</i>	
ผู้อำนวยการส่วนสาขา		<i>[Signature]</i>	วันที่ 20 พ.ค. 64
ผู้อำนวยการฝ่ายสนับสนุนและอาคาร		<i>[Signature]</i>	แบบเลขที่ 3 / 5 AFB-SN03/64

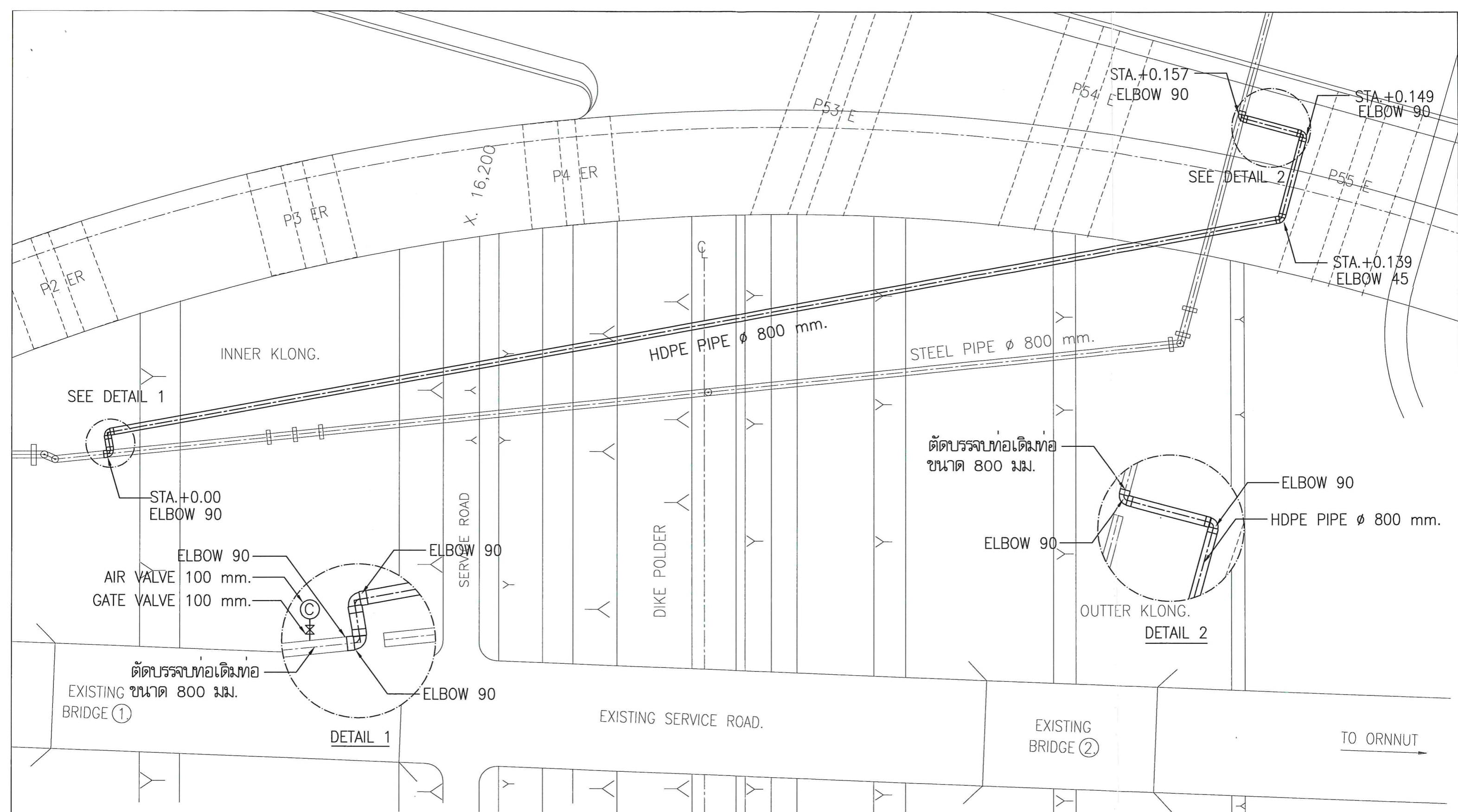

แปลนแนวท่อรับน้ำ กปน.

SCALE 1:400



บริษัท ทำอากาศยานไทยจำกัด (มหาชน)

งานซ่อมแซมท่อรับน้ำประปาจากโครงการชลประทานลพบุรี

สำรวจ	เขียน	ตรวจสอบ	แบบแสดง
นายไชยสิทธิ์ สุวีระ นายพรประสาธ ศรีโชติ นายสมชาติ ไรต์ไทย นายภูเมธ บุญประสิทธิ์		<i>[Signature]</i> ด. ไล.	แบบแสดง แปลนแนวท่อรับน้ำ กปน.
ผู้อำนวยการส่วนสาขาวิชา		<i>[Signature]</i>	วันที่ 20 พ.ค. 64
ผู้อำนวยการฝ่ายสนามบินและอาคาร		<i>[Signature]</i>	แบบเลขที่ แผ่นที่ 4/5 AFB-SN03/64

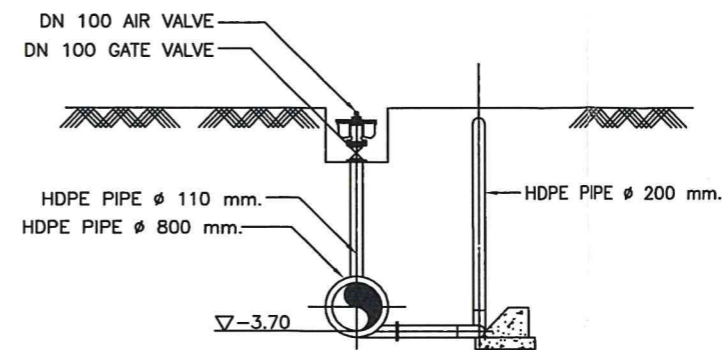
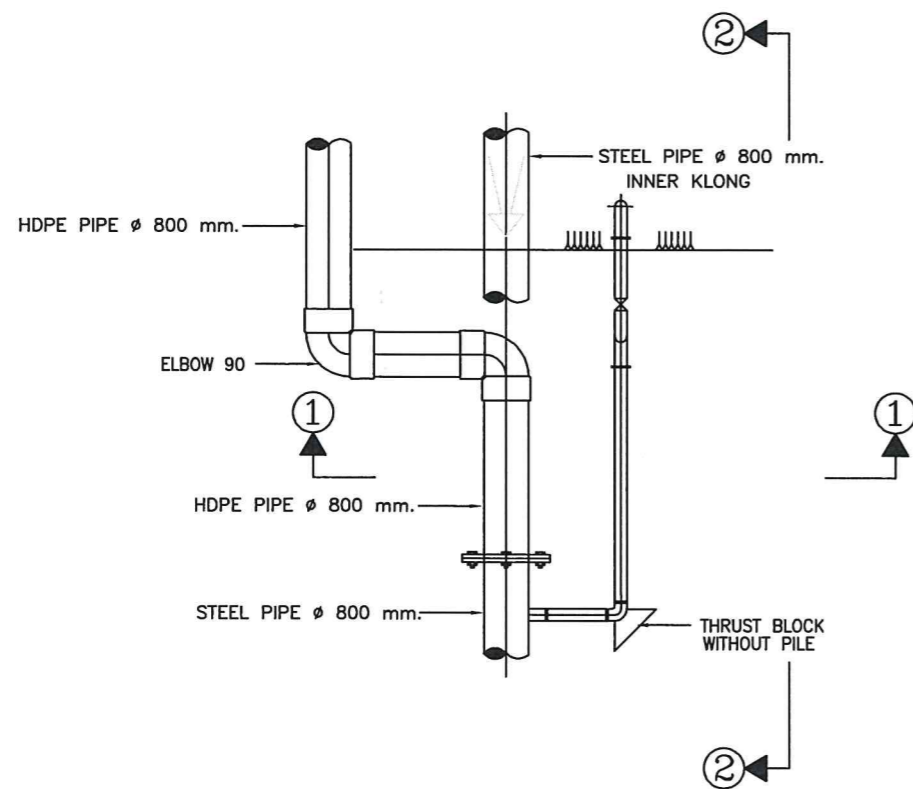

SECTION 1
SCALE 1:100

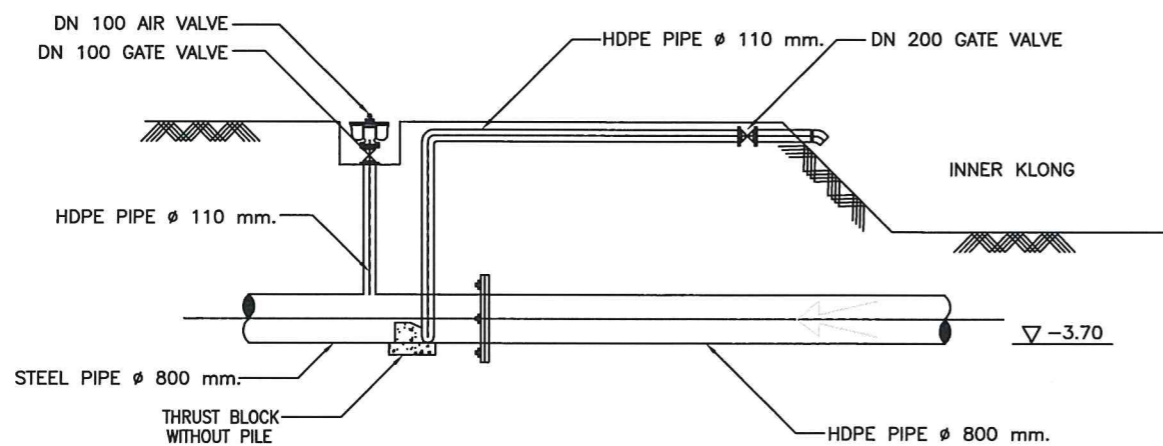

SECTION 2
SCALE 1:100

BLOW OFF AND AIR RELEASE VALVE DETAIL

SCALE 1:100



บริษัท ทำอากาศยานไทยจำกัด (มหาชน)

งานซ่อมแซมท่อรับน้ำประปาจากการประปาหลวงฝั่งถนนลาดกระบัง

สำรวจ	เขียน	แก้ไข	แบบแสดง
นายไชยฉินกร สุวีระณ นายพรประสาท ศรีโชติ นายสมชาติ โลหิตไทย นายภูเมธ บุญประสิทธิ์		<i>[Handwritten signatures]</i>	รูปตามยาวท่อรับน้ำ กปน
ผู้อำนวยการส่วนสุขาภิบาล		<i>[Handwritten signature]</i>	วันที่ 20 พ.ค. 64
ผู้อำนวยการฝ่ายส่วนวินและอาคาร		<i>[Handwritten signature]</i>	แบบเลขที่ แผ่นที่ 5 / 5 AFB-SNO3/64