



บริษัท ท่าอากาศยานไทย จำกัด (มหาชน)

แบบก่อสร้าง

งานทาสีดีเส้นเครื่องหมายจราจรทางวิ่ง ทางขับ และลานจอดอากาศยาน

ท่าอากาศยานภูเก็ต



บริษัท ท่าอากาศยานไทย จำกัด (มหาชน)

กระทรวงคมนาคม

โครงการ

งานทาสีตีเส้นเครื่องหมายจราจรทางวิ่ง ทางขับ

และลานจอดอากาศยาน ท่าอากาศยานภูเก็ต



บริษัท ท่าอากาศยานไทย จำกัด (มหาชน)

333 หมู่ 7 ถนนพหลโยธิน แขวงสีกัน เขตดอนเมือง กรุงเทพฯ 10210 ประเทศไทย
โทรศัพท์ : 66(0) 2535-1111 โทรสาร : 66(0) 2535-4061, 66(0) 2504-3846
WEBSITE : http://www.airportthai.co.th , E-mail : aatbia@airportthai.co.th

งาน :
ทาสีเส้นเครื่องหมายจราจรทางวิ่ง ทางขับ และลานจอดอากาศยาน ณ ท่าอากาศยานภูเก็ต

แบบแสดง :
สารบัญแบบ และผังแสดงตำแหน่งทาสี

SCALE :
1 : 1,000 @ A3

ผู้เขียนแบบและออกแบบ :
นายเนติพงษ์ สารภีทินภาค
ชยธ.3 สสค.ผบร.ทภก.

ผู้สำรวจ :
พ.อ.ต.ณัฐพงศ์ ไกรสมรวม
ชทน.3 สสค.ผบร.ทภก.

นายพิพัฒน์ พุ่มนิคม
ชทน.4 สสค.ผบร.ทภก.

ผู้ตรวจสอบ :
นายสุวิทย์ เงินดี
ชยธ.6 สสค.ผบร.ทภก.

ผู้รับรอง :
นายธีระศักดิ์ วัฒนายนต์
ผอ.สสค.ผบร.ทภก.

วันที่ : 5 ส.ค.65

แผ่นที่ : 1 จำนวนแผ่นทั้งหมด : 24

แบบเลขที่ :
สสค.ผบร.ทภก.61/65

สารบัญแบบ		สารบัญแบบ	
แผ่นที่	แบบแสดง	แผ่นที่	แบบแสดง
1	ผังแสดงตำแหน่งทาสี	13	แปลนงานทาสีเส้นเครื่องหมายจราจรทางขับ ส่วนที่ 4
2	แปลนงานทาสีเส้นเครื่องหมายจราจรทางวิ่ง	14	แปลนงานทาสีเส้นเครื่องหมายจราจรลานจอด A
3	แปลนงานทาสีเส้นเครื่องหมายจราจรทางวิ่ง STA.0+000 - 0+700	15	แปลนงานทาสีเส้นเครื่องหมายจราจรลานจอด B
4	แปลนงานทาสีเส้นเครื่องหมายจราจรทางวิ่ง STA.1+700 - 1+400	16	แปลนงานทาสีเส้นเครื่องหมายจราจรลานจอด C
5	แปลนงานทาสีเส้นเครื่องหมายจราจรทางวิ่ง STA.2+400 - 2+100	17	แปลนงานทาสีเส้นเครื่องหมายจราจรลานจอด D
6	แปลนงานทาสีเส้นเครื่องหมายจราจรทางวิ่ง STA.2+100 - 2+800	18	แปลนงานทาสีเส้นเครื่องหมายจราจร Sorting อาคารผู้โดยสารระหว่างประเทศ
7	แปลนงานทาสีเส้นเครื่องหมายจราจรทางวิ่ง STA.2+800 - 3+000	19	แปลนงานทาสีเส้นเครื่องหมายจราจร Sorting อาคารผู้โดยสารภายในประเทศ
8	แบบขยายเครื่องหมายจราจรพื้นผิวทางวิ่ง 1	20	แบบขยายงานทาสีเส้นเครื่องหมายจราจรทางวิ่ง ทางขับ และลานจอดอากาศยาน 1
9	แบบขยายเครื่องหมายจราจรพื้นผิวทางวิ่ง 2	21	แบบขยายงานทาสีเส้นเครื่องหมายจราจรทางวิ่ง ทางขับ และลานจอดอากาศยาน 2
10	แปลนงานทาสีเส้นเครื่องหมายจราจรทางขับ ส่วนที่ 1	22	แบบขยายงานทาสีเส้นเครื่องหมายจราจรทางวิ่ง ทางขับ และลานจอดอากาศยาน 3
11	แปลนงานทาสีเส้นเครื่องหมายจราจรทางขับ ส่วนที่ 2	23	แบบขยายงานทาสีเส้นเครื่องหมายจราจรทางวิ่ง ทางขับ และลานจอดอากาศยาน 4
12	แปลนงานทาสีเส้นเครื่องหมายจราจรทางขับ ส่วนที่ 3	24	แบบขยายงานทาสีเส้นเครื่องหมายจราจรทางวิ่ง ทางขับ และลานจอดอากาศยาน 5

สารบัญแบบ

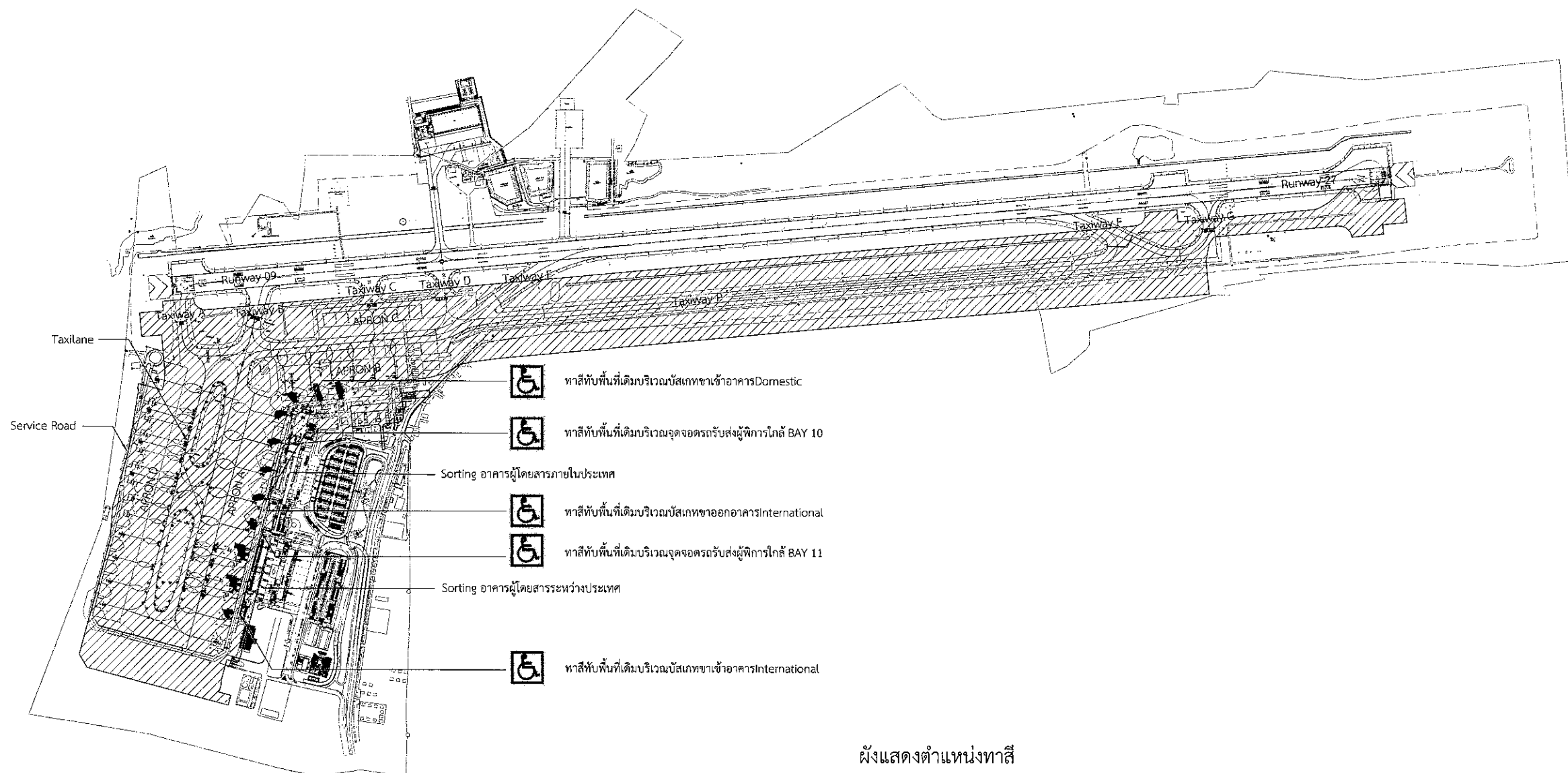

ผังแสดงตำแหน่งทาสี

ขอบเขตของงาน

ให้ผู้รับจ้างตีเส้นและเครื่องหมายต่างๆบนผิวทาง ทับเครื่องหมายที่มีอยู่เดิมหรือตามที่ผู้ว่าจ้างประสงค์ โดยวิธีการฉีดพ่น (SPRAY GUN) แบบ AIRLESS ด้วยวัสดุสีจราจรตาม มอก.415-2551 หรือ มอก.ฉบับล่าสุด โดยผิวหน้าสีจราจรด้วยลูกแก้ว มอก.543-2550 หรือ มอก.ฉบับล่าสุด ความหนาของลูกแก้วต้องสม่ำเสมอตลอดพื้นผิว

หมายเหตุ

ระยะ ขนาด และตำแหน่งในแบบเพื่อการคำนวณปริมาณงานเท่านั้น ในการปฏิบัติงานจริงผู้รับจ้างต้องสำรวจหน้างานจริง หากระยะ ขนาด และตำแหน่งในหน้างานจริงที่มีอยู่แล้วขัดแย้งกับแบบให้ใช้ระยะ ขนาด และตำแหน่ง ตามหน้างานจริงเป็นหลัก ทั้งนี้อยู่ในดุลยพินิจของคณะกรรมการตรวจการจ้างของผู้ว่าจ้าง



บริษัท ท่าอากาศยานไทย จำกัด (มหาชน)

333 หมู่ 7 ถนนแจ้งวัฒนะ แขวงสีกัน เขตดอนเมือง กรุงเทพฯ 10210 ประเทศไทย
โทรศัพท์ : 66(0) 2535-1111 โทรสาร : 66(0) 2535-4061, 66(0) 2504-3846
WEBSITE : http://www.airportthai.co.th , E-mail : sat@airportthai.co.th

งาน :

ทาสีตีเส้นเครื่องหมายจราจรทางวิ่ง ทางขับ และลานจอดอากาศยาน ณ ท่าอากาศยานภูเก็ต

แบบแสดง :

สารบัญแบบ และผังแสดงตำแหน่งทาสี

SCALE :

1 : 10,000 @ A3

ผู้เขียนแบบและออกแบบ :

นายเมธีพงศ์ สารภักดี
ชยธ.3 สสค.ฝบร.ทกภ.

ผู้สำรวจ :

พ.อ.ต.ณัฐพงศ์ ไกรสมรวม
ชทน.3 สสค.ฝบร.ทกภ.

นายพิพัฒน์ พุ่มนิคม

ชทน.4 สสค.ฝบร.ทกภ.

ผู้ตรวจสอบ :

นายสุวิทย์ เงินดี
ชยธ.6 สสค.ฝบร.ทกภ.

ผู้รับรอง :

นายธีระศักดิ์ วัฒนายนต์
ผอภ.สสค.ฝบร.ทกภ.

วันที่ : 5 ส.ค.65

แผ่นที่ :

2

จำนวนแผ่นทั้งหมด :

24

แบบเลขที่ :

สสค.ฝบร.ทกภ.61/65

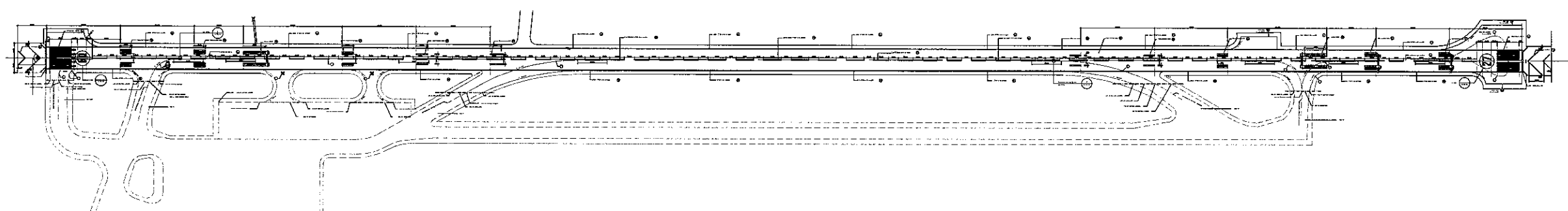

NOTE

1. THE MARKINGS FOR THE RUNWAY SHALL BE WHITE
2. THE MARKINGS FOR THE TAXIWAY AND STOPWAY SHALL BE YELLOW
3. SEE DETAILS OF THRESHOLD MARKINGS, AIMING POINT MARKINGS, TOUCHDOWN ZONE MARKINGS IN TYPICAL DETAIL FOR RUNWAY MARKING
4. TURN PAD MARKINGS SHALL BE RE-PAINTED WITH PATTERN & DIMENSION AS SAME AS THE EXISTING MARKINGS.

แปลนงานทาสีตีเส้นเครื่องหมายจราจรทางวิ่ง มาตรฐาน 1 : 10,000

ขอบเขตของงาน

ให้ผู้รับจ้างตีเส้นและเครื่องหมายต่างๆบนผิวทาง ทับเครื่องหมายที่มีอยู่เดิมหรือตามผู้ว่าจ้างประสงค์ โดยวิธีการฉีดพ่น (SPRAY GUN) แบบ AIRLESS ด้วยวัสดุสีจราจรตาม มอก.415-2551 หรือ มอก.ฉบับล่าสุด ระบายผิวหน้าสีจราจรด้วยลูกแก้ว มอก.543-2550 หรือ มอก.ฉบับล่าสุด ความหนาของลูกแก้วต้องสม่ำเสมอตลอดพื้นผิว

หมายเหตุ

ระยะ ขนาด และตำแหน่งในแบบเพื่อการคำนวณปริมาณงานเท่านั้น ในการปฏิบัติงานจริงผู้รับจ้างต้องสำรวจหน้างานจริง หากระยะ ขนาด และตำแหน่งในหน้างานจริงที่มีอยู่แล้วขัดแย้งกับแบบให้ใช้ระยะ ขนาด และตำแหน่ง ตามหน้างานจริงเป็นหลัก ทั้งนี้ขึ้นอยู่กับดุลยพินิจของคณะกรรมการตรวจการจ้างของผู้ว่าจ้าง



บริษัท ท่าอากาศยานไทย จำกัด (มหาชน)

333 หมู่ 7 ถนนจิตติพัฒนา แขวงสีกัน เขตดอนเมือง กรุงเทพฯ 10210 ประเทศไทย
โทรศัพท์ : 66(0) 2535-1111 โทรสาร : 66(0) 2535-4061, 66(0) 2504-3846
WEBSITE : <http://www.airportthai.co.th> , E-mail : aatbia@airportthai.co.th

งาน :

ทาสีตีเส้นเครื่องหมายจราจรทางวิ่ง ทางขับ และลานจอดอากาศยาน ณ ท่าอากาศยานภูเก็ต

แบบแสดง :

แปลนงานทาสีตีเส้นเครื่องหมายจราจรทางวิ่ง STA.0+00 - 0+700

SCALE :

1 : 2,500 @ A3

ผู้เขียนแบบและออกแบบ :

นายเมธิมพงศ์ สารภีดินภากุล
ชยธ.3 สสค.ผบร.ทภก.

ผู้สำรวจ :

พ.อ.ต.ณัฐพงศ์ ไกรสมรวม
ชทน.3 สสค.ผบร.ทภก.

นายพิพัฒน์ พุ่มนิคม
ชทน.4 สสค.ผบร.ทภก.

ผู้ตรวจสอบ :

นายสุวิทย์ เงินดี
ชยธ.6 สสค.ผบร.ทภก.

ผู้รับรอง :

นายธีระศักดิ์ วัฒนายนต์
ผอภ. สสค.ผบร.ทภก.

วันที่ : 5 ส.ค.65

แผ่นที่ :

3

จำนวนแผ่นทั้งหมด :

24

แบบเลขที่ :

สสค.ผบร.ทภก.61/65

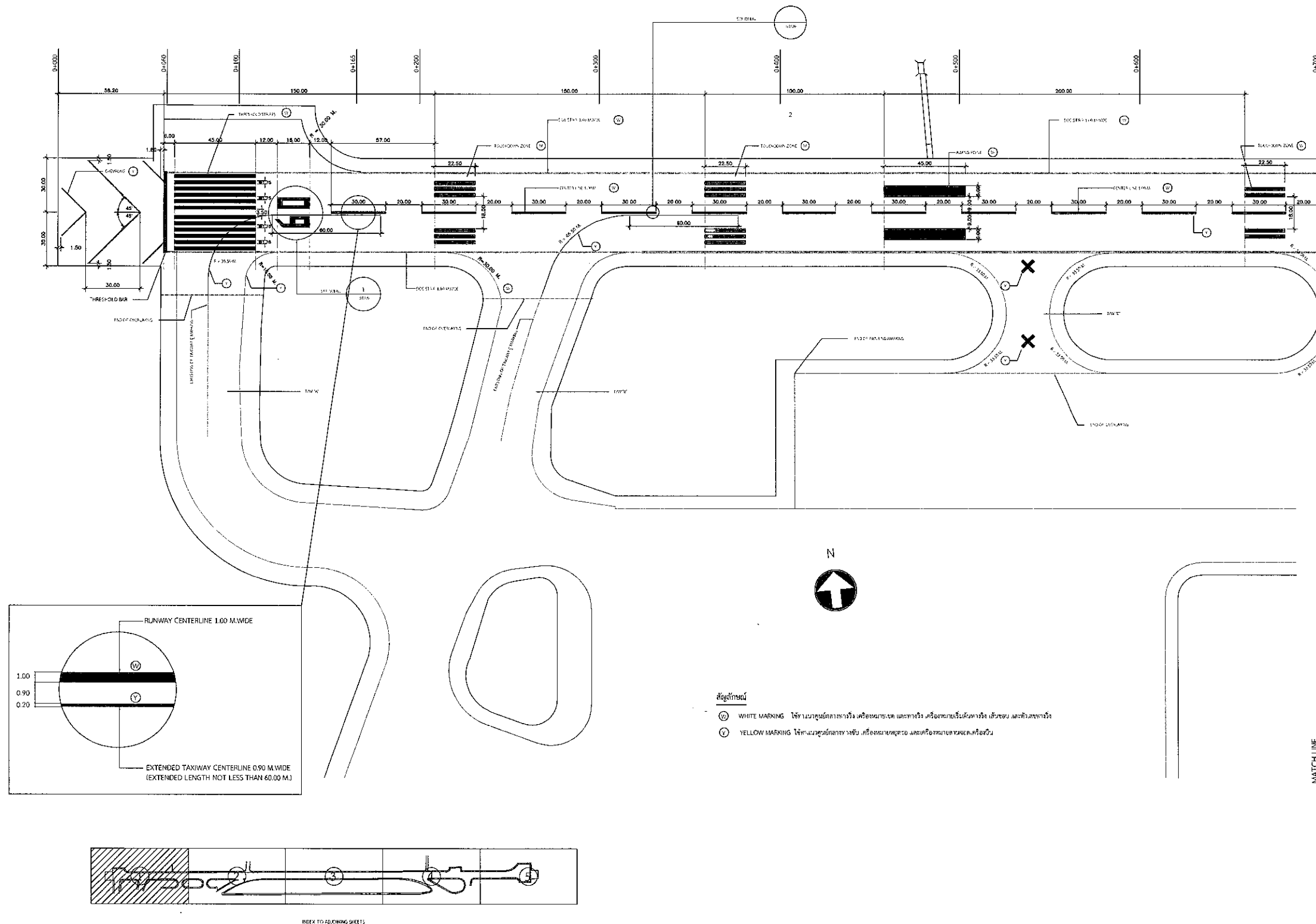

แปลนงานทาสีตีเส้นเครื่องหมายจราจรทางวิ่ง STA.0+00 - 0+700 มาตรฐาน 1 : 2,500

ขอบเขตของงาน

ให้ผู้รับจ้างตีเส้นและเครื่องหมายต่างๆบนผิวทาง ทับเครื่องหมายที่มีอยู่เดิมหรือตามที่ผู้ว่าจ้างประสงค์ โดยวิธีการฉีดพ่น (SPRAY GUN) แบบ AIRLESS ด้วยวัสดุสีจราจรตาม มอก.415-2551 หรือ มอก.ฉบับล่าสุด ระบายผิวหน้าสีจราจรด้วยลูกแก้ว มอก.543-2550 หรือ มอก.ฉบับล่าสุด ความหนาของลูกแก้วต้องสม่ำเสมอตลอดพื้นผิว

หมายเหตุ

ระยะ ขนาด และตำแหน่งในแบบเพื่อการคำนวณปริมาณงานเท่านั้น ในการปฏิบัติงานจริงผู้รับจ้างต้องสำรวจหน้างานจริง หากระยะ ขนาด และตำแหน่งในหน้างานจริงที่มีอยู่แล้วขัดแย้งกับแบบให้ใช้ระยะ ขนาด และตำแหน่ง ตามหน้างานจริงเป็นหลัก ทั้งนี้อยู่ในดุลยพินิจของคณะกรรมการตรวจการจ้างของผู้ว่าจ้าง



บริษัท ท่าอากาศยานไทย จำกัด (มหาชน)

333 หมู่ 7 ถนนสีลม แขวงสีลม เขตอโศก กรุงเทพฯ 10210 ประเทศไทย
โทรศัพท์ : 66(0) 2535-1111 โทรสาร : 66(0) 2535-4061, 66(0) 2504-3846
WEBSITE : http://www.airportthai.co.th E-mail : aatbia@airportthai.co.th

งาน :

ทาสีตีเส้นเครื่องหมายจราจรทางวิ่ง ทางขับ และลานจอดอากาศยาน ณ ท่าอากาศยานภูเก็ต

แบบแสดง :

แปลนงานทาสีตีเส้นเครื่องหมายจราจรทางวิ่ง STA.0+700 - 1+400

SCALE :

1 : 2,500 @ A3

ผู้เขียนแบบและออกแบบ :

นายเนติพงษ์ สารภินิภากุล
ชยธ.3 สสค.ฝบร.ทภก.

ผู้สำรวจ :

พ.อ.ต.ณัฐพงศ์ ไกรสมรวม
ชทน.3 สสค.ฝบร.ทภก.

นายพิพัฒน์ พุ่มนิคม
ชทน.4 สสค.ฝบร.ทภก.

ผู้ตรวจสอบ :

นายสุวิทย์ เงินดี
ชยธ.6 สสค.ฝบร.ทภก.

ผู้รับรอง :

นายธีระศักดิ์ วัฒนายนต์
ผอ.ก.สสค.ฝบร.ทภก.

วันที่ : 5 ส.ค.65

แผ่นที่ :

4

จำนวนแผ่นทั้งหมด :

24

แบบเลขที่ :

สสค.ฝบร.ทภก.61/65

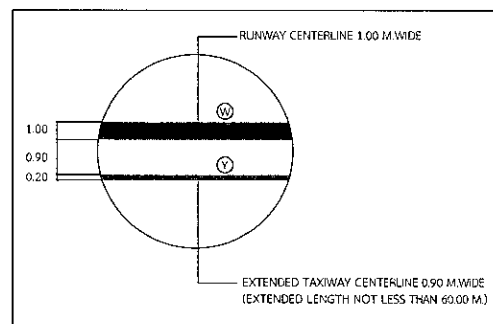
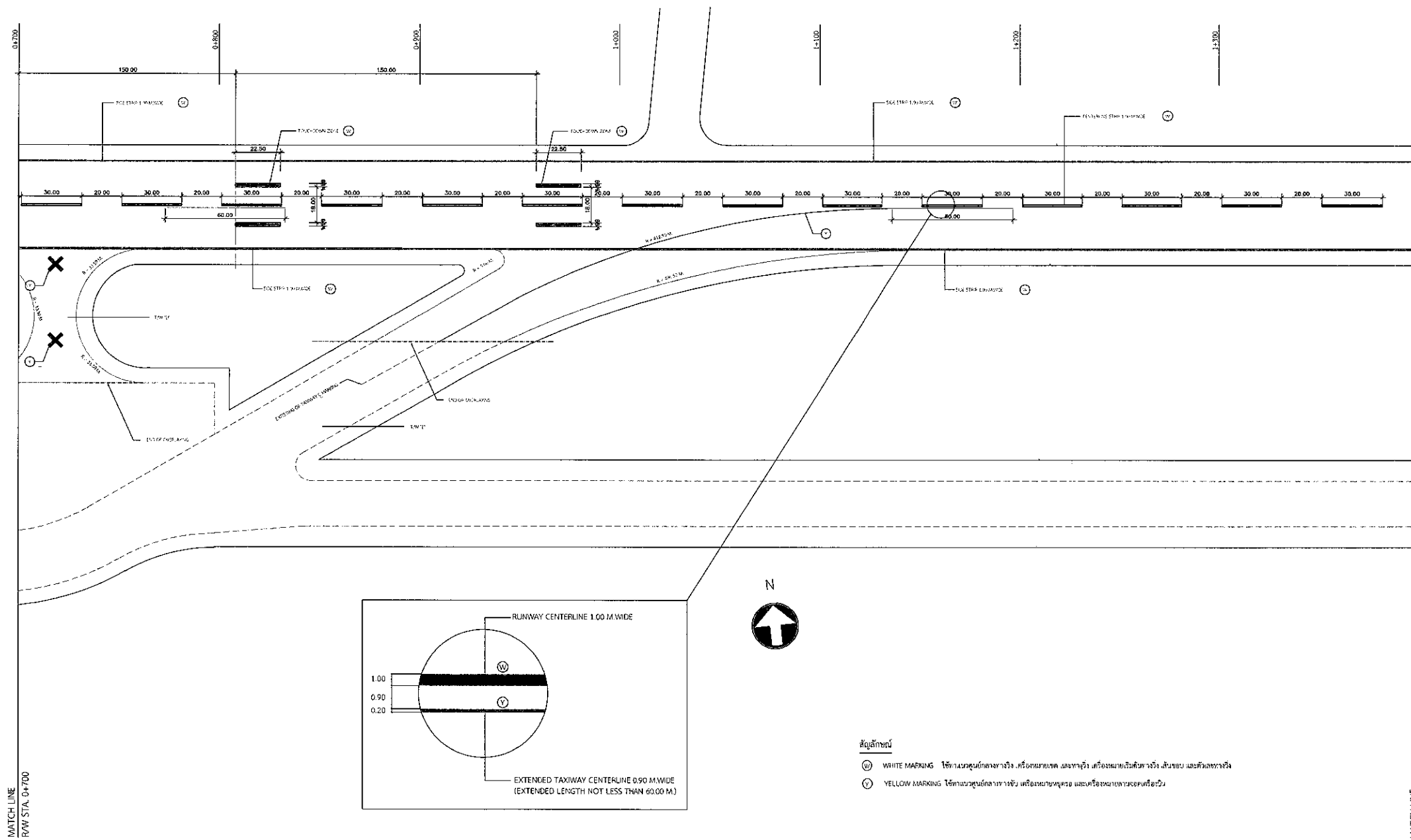

สัญลักษณ์

- WHITE MARKING ใช้ในบริเวณที่กลางแจ้ง เครื่องหมายจอด และทางวิ่ง เครื่องหมายเดินที่ทางวิ่ง ลันชอป และคิ้วลวดทางวิ่ง
- YELLOW MARKING ใช้ตามรอยต่อที่ลานจอดรถ เครื่องหมายหยุด และเครื่องหมายทางรถหรือวิน

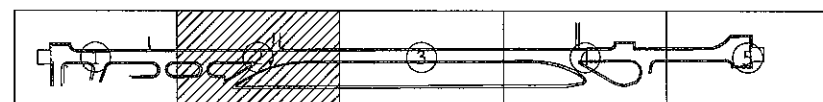

INDEX TO ADJOINING SHEETS

แปลนงานทาสีตีเส้นเครื่องหมายจราจรทางวิ่ง STA.0+700 - 1+400 มาตรฐาน 1 : 2,500

ขอบเขตของงาน

ให้ผู้รับจ้างตีเส้นและเครื่องหมายต่างๆบนผิวทาง ทับเครื่องหมายที่มีอยู่เดิมหรือตามที่ผู้ว่าจ้างประสงค์ โดยวิธีการฉีดพ่น (SPRAY GUN) แบบ AIRLESS ด้วยวัสดุสีจราจรตาม มอก.415-2551 หรือ มอก.ฉบับล่าสุด ระบายสีผิวหน้าสีจราจรด้วยลูกแก้ว มอก.543-2550 หรือ มอก.ฉบับล่าสุด ความหนาของลูกแก้วต้องสม่ำเสมอตลอดพื้นผิว

หมายเหตุ

ระยะ ขนาด และตำแหน่งในแบบเพื่อการคำนวณปริมาณงานเท่านั้น ในการปฏิบัติงานจริงผู้รับจ้างต้องสำรวจหน้างานจริง หากระยะ ขนาด และตำแหน่งในหน้างานจริงที่มีอยู่แล้วขัดแย้งกับแบบให้ใช้ระยะ ขนาด และตำแหน่ง ตามหน้างานจริงเป็นหลัก ทั้งนี้อยู่ในดุลยพินิจของคณะกรรมการตรวจการจ้างของผู้ว่าจ้าง



บริษัท ท่าอากาศยานไทย จำกัด (มหาชน)

333 หมู่ 7 ถนนสีลม เขตบางมด กรุงเทพมหานคร 10210 ประเทศไทย
โทรศัพท์ : 66(0) 2535-1111 โทรสาร : 66(0) 2535-4061, 66(0) 2504-3846
WEBSITE : http://www.airportthai.co.th , E-mail : aotbia@airportthai.co.th

งาน :

ทาสีตีเส้นเครื่องหมายจราจรทางวิ่ง ทางขับ
และลานจอดอากาศยาน ณ ท่าอากาศยานภูเก็ต

แบบแสดง :

แปลนงานทาสีตีเส้นเครื่องหมายจราจรทางวิ่ง
STA.1+400 - 2+100

SCALE :

1 : 2,500 @ A3

ผู้เขียนแบบและออกแบบ :

นายเผด็จพงศ์ สารภักดีนภกุล
ชยธ.3 สสค.ผบร.ทภก.

ผู้สำรวจ :

พ.อ.ต.ณัฐพงศ์ ไกรสมรรวม
ชยธ.3 สสค.ผบร.ทภก.

นายพิพัฒน์ พุ่มนิคม
ชยธ.4 สสค.ผบร.ทภก.

ผู้ตรวจสอบ :

นายสุวิทย์ เงินดี
ชยธ.5 สสค.ผบร.ทภก.

ผู้รับรอง :

นายธีระศักดิ์ วัฒนายนต์
ผอภ.สสค.ผบร.ทภก.

วันที่ : 5 ส.ค.65

แผ่นที่ :

5

จำนวนแผ่นทั้งหมด :

24

แบบเลขที่ :

สสค.ผบร.ทภก.61/65

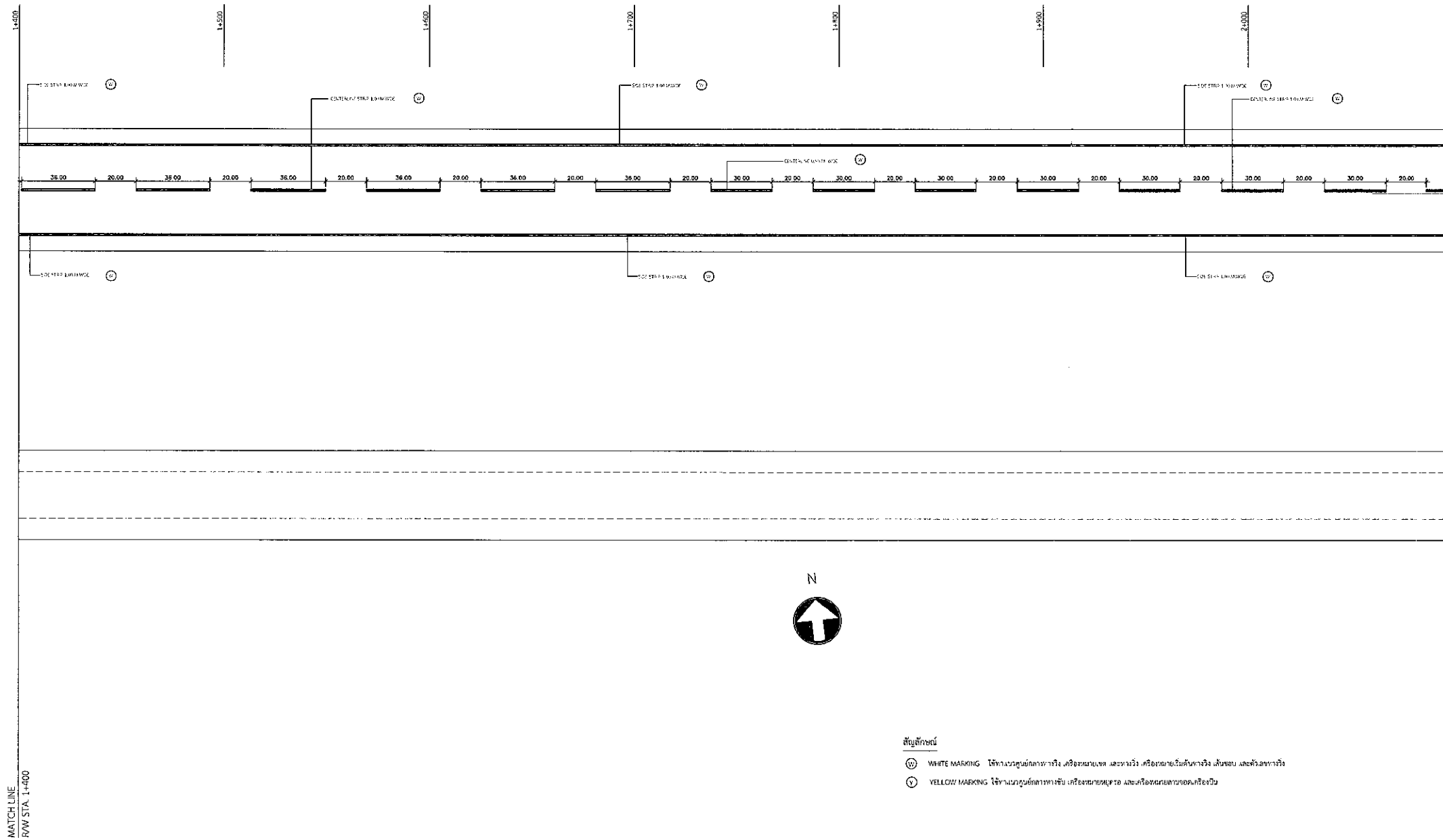

สัญลักษณ์

- ① WHITE MARKING ใช้กับแนวคู่อากาศทางวิ่ง เครื่องหมายเขต และแนววิ่ง เครื่องหมายเป็นคันทางวิ่ง เส้นขอบ และคันลัดทางวิ่ง
- ② YELLOW MARKING ใช้กับแนวคู่อากาศทางขับ เครื่องหมายเขต และเครื่องหมายอากาศยาน

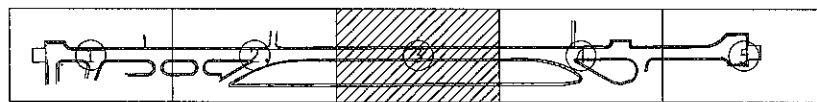

INDEX TO ADJOINING SHEETS

แปลนงานทาสีตีเส้นเครื่องหมายจราจรทางวิ่ง STA.1+400 - 2+100 มาตรฐาน 1 : 2,500

ขอบเขตของงาน

ให้ผู้รับจ้างตีเส้นและเครื่องหมายต่างๆบนผิวทาง ทับเครื่องหมายที่มีอยู่เดิมหรือตามผู้ว่าจ้างประสงค์
โดยวิธีการฉีดพ่น (SPRAY GUN) แบบ AIRLESS ด้วยวัสดุสีจราจรตาม มอก.415-2551 หรือ มอก.ฉบับล่าสุด
โรยผิวหน้าสีจราจรด้วยลูกแก้ว มอก.543-2550 หรือ มอก.ฉบับล่าสุด ความหนาของลูกแก้วต้องสม่ำเสมอตลอดพื้นที่ผิว

หมายเหตุ

ระยะ ขนาด และตำแหน่งในแบบเพื่อการคำนวณปริมาณงานเท่านั้น ในการปฏิบัติงานจริงผู้รับจ้างต้องสำรวจหน้างานจริง
หากระยะ ขนาด และตำแหน่งในหน้างานจริงที่มีอยู่แล้วขัดแย้งกับแบบให้ใช้ระยะ ขนาด และตำแหน่ง ตามหน้างานจริงเป็นหลัก
ทั้งนี้อยู่ในดุลยพินิจของคณะกรรมการตรวจการจ้างของผู้ว่าจ้าง



บริษัท ท่าอากาศยานไทย จำกัด (มหาชน)

333 หมู่ 7 ถนนวิภาวดีรังสิต แขวงลำลูกกา เขตดอนเมือง กรุงเทพฯ 10210 ประเทศไทย
โทรศัพท์ : 66(0) 2535-1111 โทรสาร : 66(0) 2535-4061, 66(0) 2504-3846
WEBSITE : http://www.airportthai.co.th , E-mail : aatblg@airportthai.co.th

งาน :
ทาสีตีเส้นเครื่องหมายจราจรทางวิ่ง ทางขับ
และลานจอดอากาศยาน ณ ท่าอากาศยานภูเก็ต

แบบแสดง :
แปลนงานทาสีตีเส้นเครื่องหมายจราจรทางวิ่ง
STA.2+100 - 2+800

SCALE :
1 : 2,500 @ A3

ผู้เขียนแบบและออกแบบ :	นายเผด็จพงศ์ สารกิตติภักดิ์ ชยธ.3 สสค.ฝบร.ทกภ.	
ผู้สำรวจ :	พ.อ.ต.ณัฐพงศ์ ไกรสมรรวม ชทน.3 สสค.ฝบร.ทกภ.	
นายที่พัฒนา :	พุ่มนิคม ชทน.4 สสค.ฝบร.ทกภ.	
ผู้ตรวจสอบ :	นายสุวิทย์ เงินดี ชยธ.6 สสค.ฝบร.ทกภ.	
ผู้รับรอง :	นายธีระศักดิ์ วัฒนายนต์ ผอภ.สสค.ฝบร.ทกภ.	

วันที่ : 5 ส.ค.65

แผ่นที่ :	จำนวนแผ่นทั้งหมด :
6	24

แบบเลขที่ :
สสค.ฝบร.ทกภ.61/65

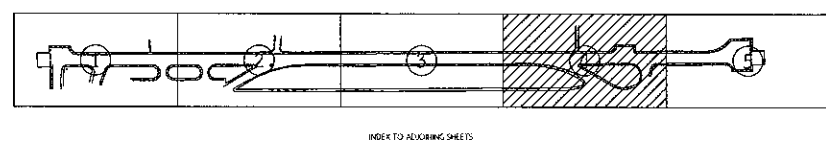
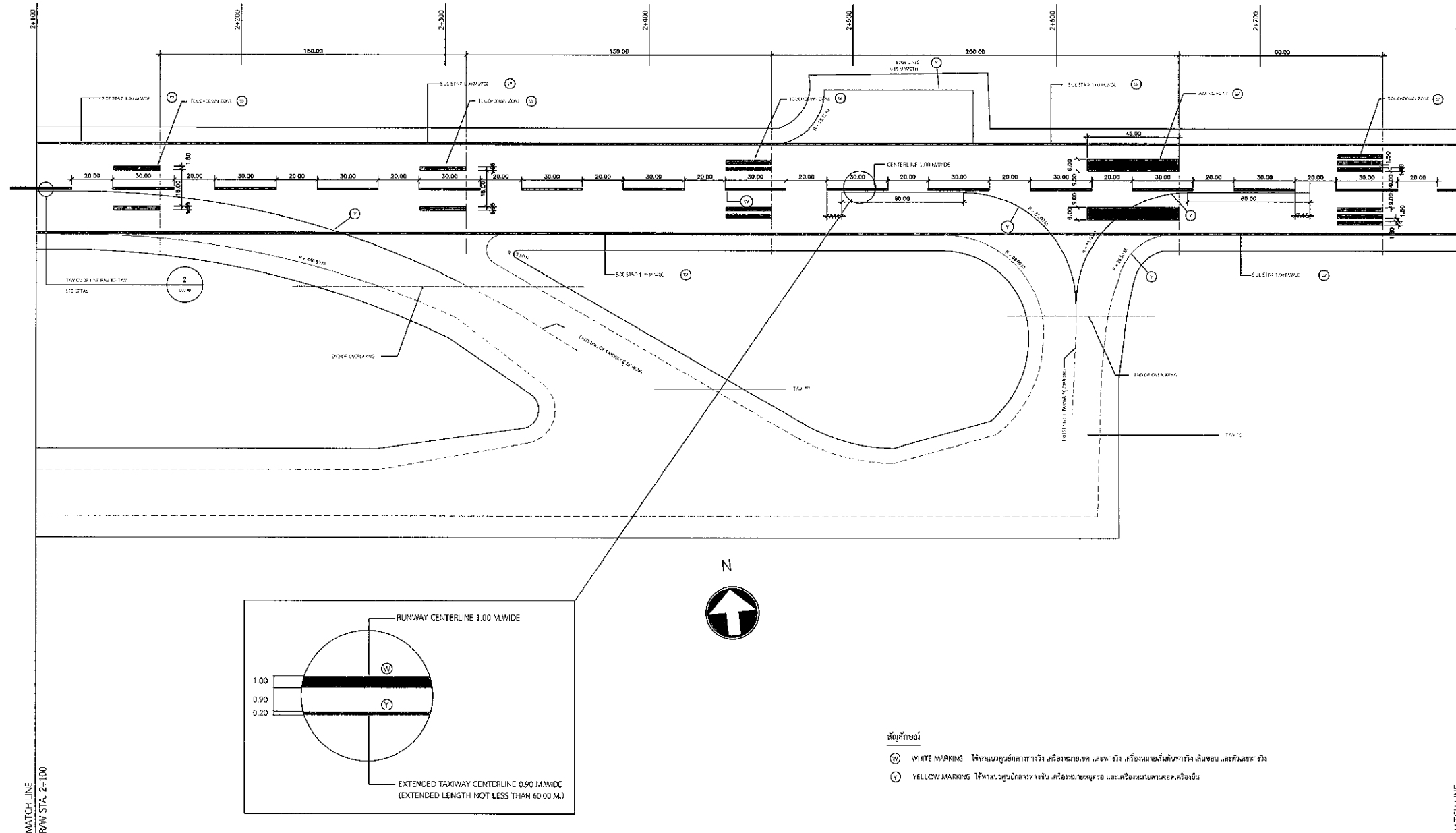

แปลนงานทาสีตีเส้นเครื่องหมายจราจรทางวิ่ง STA.2+100 - 2+800 มาตรฐาน 1 : 2,500

ขอบเขตของงาน

ให้ผู้รับจ้างตีเส้นและเครื่องหมายต่างๆบนผิวทาง ทันเครื่องหมายที่มีอยู่เดิมหรือตามผู้ว่าจ้างประสงค์ โดยวิธีการฉีดพ่น (SPRAY GUN) แบบ AIRLESS ด้วยวัสดุสีจราจรตาม มอก.415-2551 หรือ มอก.ฉบับล่าสุด ระบายผิวหน้าสีจราจรด้วยลูกแก้ว มอก.543-2550 หรือ มอก.ฉบับล่าสุด ความหนาของลูกแก้วต้องสม่ำเสมอตลอดพื้นที่ผิว

หมายเหตุ

ระยะ ขนาด และตำแหน่งในแบบเพื่อการคำนวณปริมาณงานเท่านั้น ในการปฏิบัติงานจริงผู้รับจ้างต้องสำรวจหน้างานจริง หากระยะ ขนาด และตำแหน่งในหน้างานจริงที่มีอยู่แล้วขัดแย้งกับแบบให้ใช้ระยะ ขนาด และตำแหน่ง ตามหน้างานจริงเป็นหลัก ทั้งนี้อยู่ในดุลยพินิจของคณะกรรมการตรวจการจ้างของผู้ว่าจ้าง



บริษัท ท่าอากาศยานไทย จำกัด (มหาชน)

333 หมู่ 7 ถนนแจ้งวัฒนะ แขวงสีกัน เขตดอนเมือง กรุงเทพฯ 10210 ประเทศไทย
โทรศัพท์ : 66(0) 2535-1111 โทรสาร : 66(0) 2535-4061, 66(0) 2504-3846
WEBSITE : <http://www.airportthai.co.th> , E-mail : aotba@airportthai.co.th

งาน :
ทาสีตีเส้นเครื่องหมายจราจรทางวิ่ง ทางขับ
และลานจอดอากาศยาน ณ ท่าอากาศยานภูเก็ต

แบบแสดง :
แปลนงานทาสีตีเส้นเครื่องหมายจราจรทางวิ่ง
STA.2+800 - 3+000

SCALE :
1 : 2,500 @ A3

ผู้เขียนแบบและออกแบบ :
นายเผด็จพงศ์ สารภินิภากร
ชยธ.3 สสค.ผบร.ทภก. *[Signature]*

ผู้สำรวจ :
พ.อ.ต.ณัฐพงศ์ ไกรสมรรม
ชยท.3 สสค.ผบร.ทภก. *[Signature]*

นายพิพัฒน์ พุ่มนิคม
ชยท.4 สสค.ผบร.ทภก. *[Signature]*

ผู้ตรวจสอบ :
นายสุวิทย์ เงินดี
ชยส.๕ สสค.ผบร.ทภก. *[Signature]*

ผู้รับรอง :
นายธีระศักดิ์ วัฒนายนต์
ผอภ.สสค.ผบร.ทภก. *[Signature]*

วันที่ : 5 ส.ค.65

แผ่นที่ :	จำนวนแผ่นทั้งหมด :
7	24

แบบเลขที่ :
สสค.ผบร.ทภก.61/65

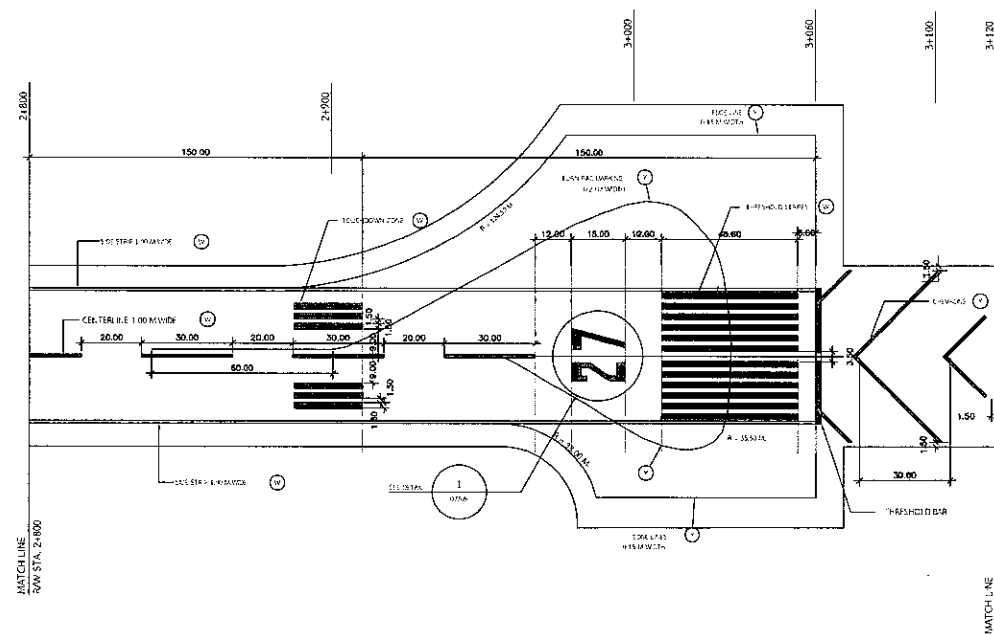

RUNWAY MARKING SECTION 5
STA. 2+800 TO 3+120
SCALE 1:200



สัญลักษณ์

- ⊙ WHITE MARKING ใช้ทาแนวศูนย์กลางทางวิ่ง เครื่องหมายเขต และทางวิ่ง เครื่องหมายเริ่มต้นทางวิ่ง เส้นขอบ และตัวเลขทางวิ่ง
- ⊙ YELLOW MARKING ใช้ทาแนวศูนย์กลางทางขับ เครื่องหมายหยุดรอ และเครื่องหมายลานจอดเครื่องบิน

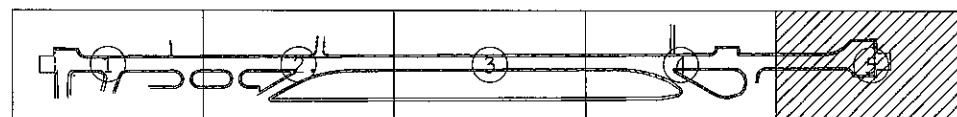

INDEX TO ADJOINING SHEETS

แปลนงานทาสีตีเส้นเครื่องหมายจราจรทางวิ่ง STA.2+800 - 3+000 มาตรฐาน 1 : 2,500

ขอบเขตของงาน

ให้ผู้รับจ้างตีเส้นและเครื่องหมายต่าง ๆ บนผิวทาง ทับเครื่องหมายที่มีอยู่เดิมหรือตามที่ผู้ว่าจ้างประสงค์ โดยวิธีการฉีดพ่น (SPRAY GUN) แบบ AIRLESS ด้วยวัสดุสีจราจรตาม มอก.415-2551 หรือ มอก.ฉบับล่าสุด ใยมียูรีเทนสีจราจรด้วยลูกแก้ว มอก.543-2550 หรือ มอก.ฉบับล่าสุด ความหนาของลูกแก้วต้องสม่ำเสมอตลอดพื้นผิว

หมายเหตุ

ระยะ ขนาด และตำแหน่งในแบบเพื่อการคำนวณปริมาณงานเท่านั้น ในการปฏิบัติงานจริงผู้รับจ้างต้องสำรวจหน้างานจริง หากระยะ ขนาด และตำแหน่งในหน้างานจริงที่มีอยู่แล้วขัดแย้งกับแบบให้ใช้ระยะ ขนาด และตำแหน่ง ตามหน้างานจริงเป็นหลัก ทั้งนี้ขึ้นอยู่กับมติของคณะกรรมการตรวจการจ้างของผู้ว่าจ้าง



บริษัท ท่าอากาศยานไทย จำกัด (มหาชน)

335 หมู่ 7 ถนนจิตุฎภาค แขวงสีกัน เขตดอนเมือง กรุงเทพฯ 10210 ประเทศไทย
โทรศัพท์ : 66(0) 2535-1111 โทรสาร : 66(0) 2535-4061, 66(0) 2504-3846
WEBSITE : http://www.airportthai.co.th , E-mail : aatbie@airportthai.co.th

งาน :

ทาสีตีเส้นเครื่องหมายจราจรทางวิ่ง ทางขับ และลานจอดอากาศยาน ณ ท่าอากาศยานภูเก็ต

แบบแสดง :

แบบขยายเครื่องหมายจราจรพื้นผิวทางวิ่ง 1

SCALE :

มาตราส่วน ไม่ระบุ

ผู้เขียนแบบและออกแบบ :

นายเฉลิมพงษ์ สารภินิภากุล
ชยธ.3 สสค.ฝบร.ทภก.

ผู้สำรวจ :

พ.อ.ต.ณัฐพงศ์ ไกรสมรวม
ชทน.3 สสค.ฝบร.ทภก.

นายพิพัฒน์ พุ่มนิคม
ชทน.4 สสค.ฝบร.ทภก.

ผู้ตรวจสอบ :

นายสุวิทย์ เงินดี
ชยธ.6 สสค.ฝบร.ทภก.

ผู้รับรอง :

นายธีระศักดิ์ วัฒนายนต์
ผอ.ก.สสค.ฝบร.ทภก.

ร.อ.

วันที่ : 5 ส.ค.65

แผ่นที่ :

8

จำนวนแผ่นทั้งหมด :

24

แบบเลขที่ :

สสค.ฝบร.ทภก.61/65

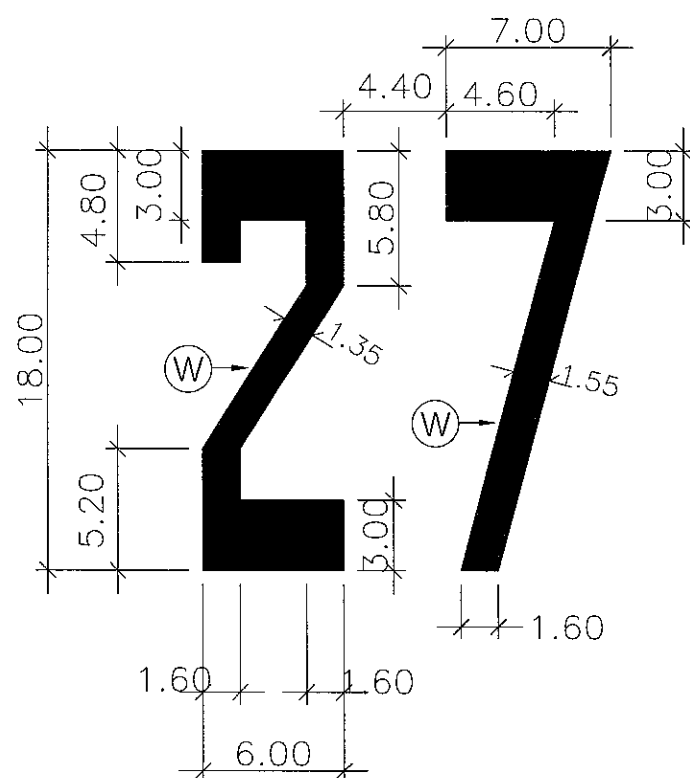
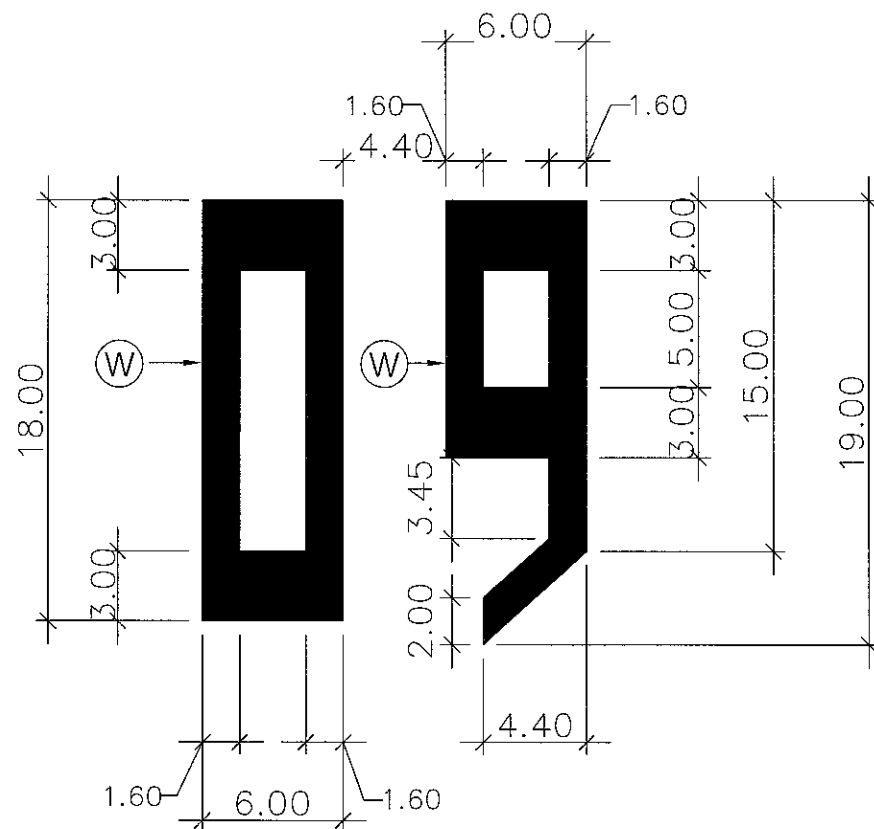

แบบขยายเครื่องหมายจราจรพื้นผิวทางวิ่ง 1 มาตราส่วน ไม่ระบุ

ขอบเขตของงาน

ให้ผู้รับจ้างตีเส้นและเครื่องหมายต่างๆบนผิวทาง ทับเครื่องหมายที่มีอยู่เดิมหรือตามที่ได้ผู้ว่าจ้างประสงค์ โดยวิธีการฉีดพ่น (SPRAY GUN) แบบ AIRLESS ด้วยวัสดุสีจราจรตาม มอก.415-2551 หรือ มอก.ฉบับล่าสุด โดยผิวหน้าสีจราจรด้วยลูกแก้ว มอก.543-2550 หรือ มอก.ฉบับล่าสุด ความหนาของลูกแก้วต้องสม่ำเสมอตลอดพื้นผิว

หมายเหตุ

ระยะ ขนาด และตำแหน่งในแบบเพื่อการคำนวณปริมาณงานเท่านั้น ในการปฏิบัติงานจริงผู้รับจ้างต้องสำรวจหน้างานจริง หากระยะ ขนาด และตำแหน่งในหน้างานจริงที่มีอยู่แล้วขัดแย้งกับแบบให้ใช้ระยะ ขนาด และตำแหน่ง ตามหน้างานจริงเป็นหลัก ทั้งนี้อยู่ในดุลยพินิจของคณะกรรมการตรวจการจ้างของผู้ว่าจ้าง



บริษัท ท่าอากาศยานไทย จำกัด (มหาชน)

335 หมู่ 7 ถนนพหลโยธิน แขวงสีกัน เขตดอนเมือง กรุงเทพฯ 10210 ประเทศไทย
โทรศัพท์ : 66(0) 2535-1111 โทรสาร : 66(0) 2535-4061, 66(0) 2504-3846
WEBSITE : http://www.aotportthai.co.th , E-mail : aotbl@portthai.co.th

งาน :

ทำสีตีเส้นเครื่องหมายจราจรทางวิ่ง ทางขับ และลานจอดอากาศยาน ณ ท่าอากาศยานภูเก็ต

แบบแสดง :

แบบขยายเครื่องหมายจราจรพื้นผิวทางวิ่ง 2

SCALE :

มาตราส่วน ไม่ระบุ

ผู้เขียนแบบและออกแบบ :

นายเผด็จพงศ์ สารภินิภากุล
ชยธ.3 สสค.ฝบร.ทภก.

ผู้สำรวจ :

พ.อ.ต.ณัฐพงศ์ ไกรสมรวม
ชทน.3 สสค.ฝบร.ทภก.

นายพิพัฒน์ พุ่มนิคม
ชทน.4 สสค.ฝบร.ทภก.

ผู้ตรวจสอบ :

นายสุวิทย์ เงินดี
ชยธ.6 สสค.ฝบร.ทภก.

ผู้รับรอง :

นายธีระศักดิ์ วัฒนายนต์
ผอ.ก.สสค.ฝบร.ทภก.

วันที่ : 5 ส.ค.65

แผ่นที่ :

9

จำนวนแผ่นทั้งหมด :

24

แบบเลขที่ :

สสค.ฝบร.ทภก.61/65

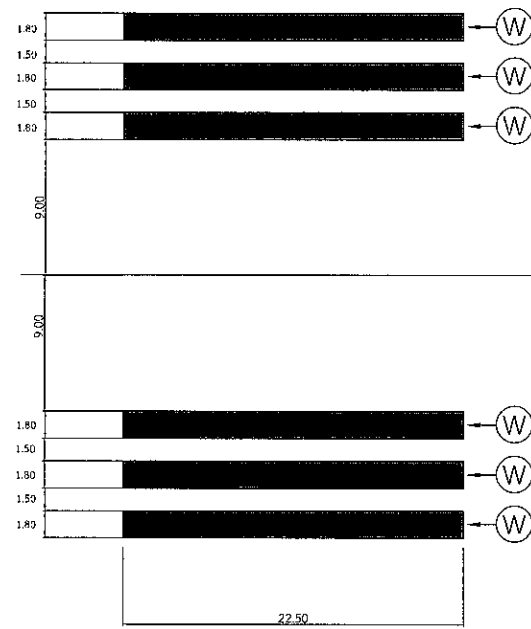

THREE STRIPES

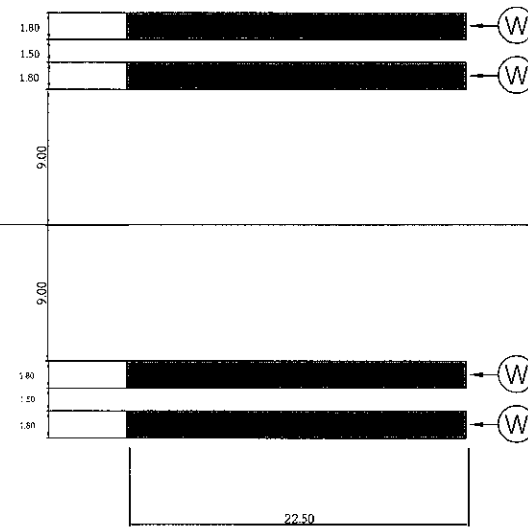

TWO STRIPES

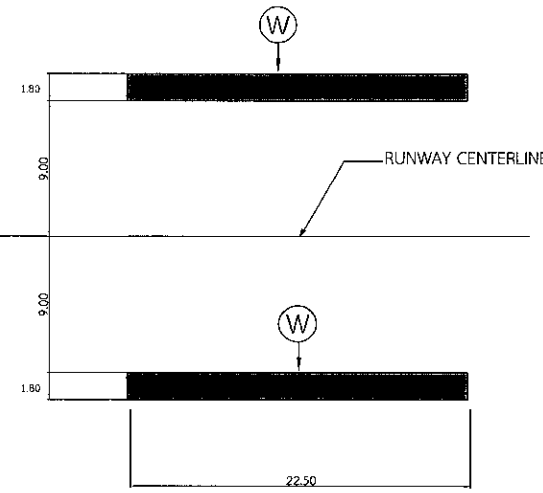

ONE STRIPES

TOUCHDOWN ZONE MARKINGS

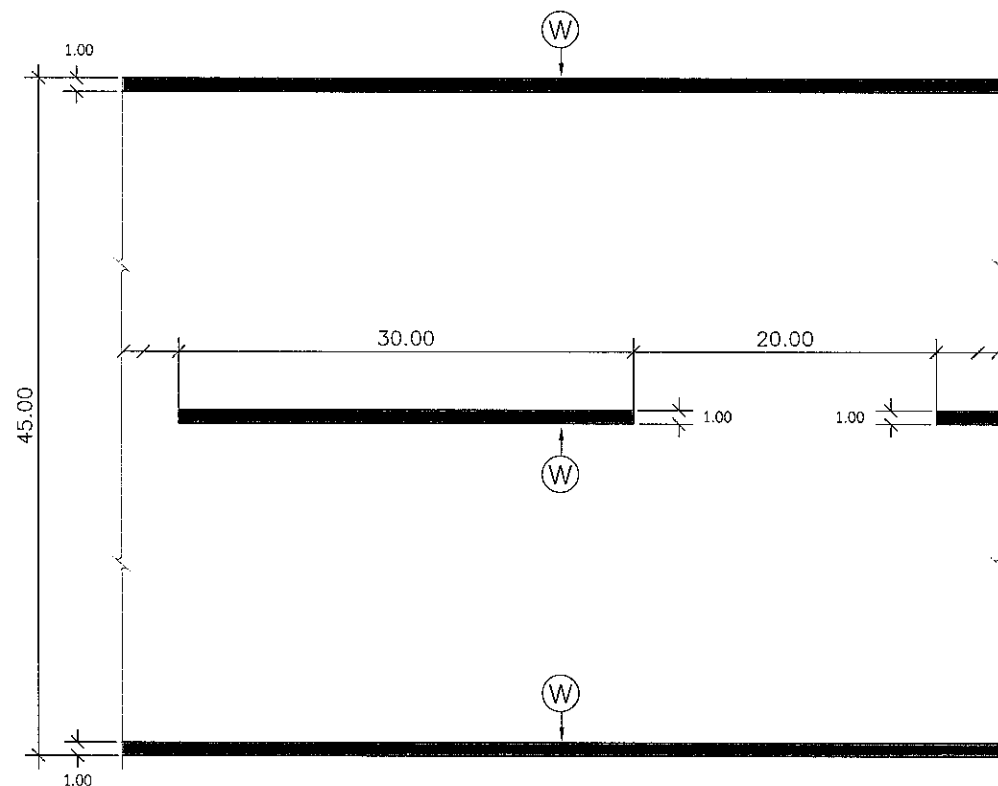

RUNWAY SIDE STRIPES AND RUNWAY CENTERLINE MARKINGS (TYPICAL)

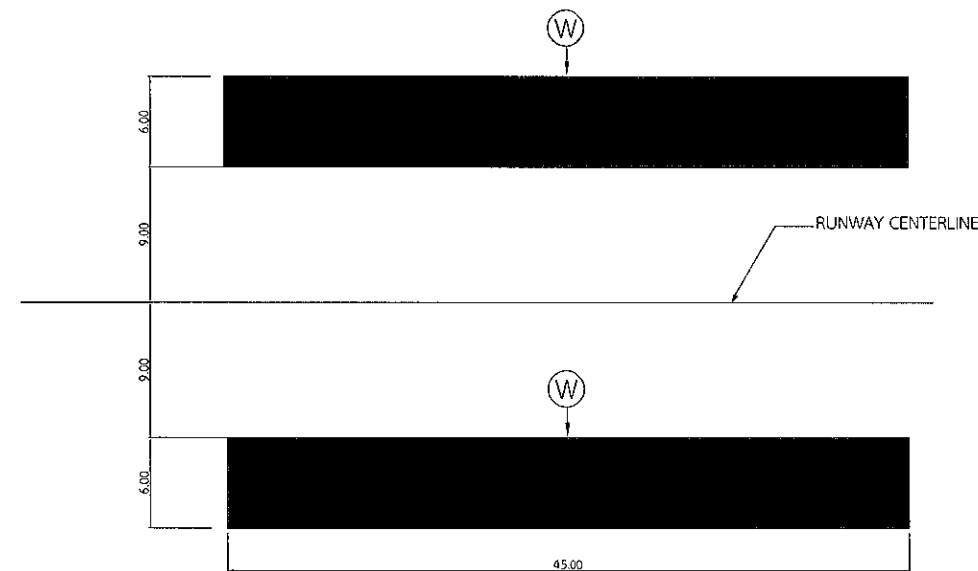

AIMING POINT MARKING

แบบขยายเครื่องหมายจราจรพื้นผิวทางวิ่ง 2 มาตราส่วน ไม่ระบุ

ขอบเขตของงาน

ให้ผู้รับจ้าง ตีเส้นและเครื่องหมายต่างๆบนผิวทาง ทับเครื่องหมายที่มีอยู่เดิมหรือตามที่ผู้ว่าจ้างประสงค์ โดยวิธีการฉีดพ่น (SPRAY GUN) แบบ AIRLESS ด้วยวัสดุสีจราจรตาม มอก.415-2551 หรือ มอก.ฉบับล่าสุด โดยผิวหน้าสีจราจรด้วยลูกแก้ว มอก.543-2550 หรือ มอก.ฉบับล่าสุด ความหนาของลูกแก้วต้องสม่ำเสมอตลอดพื้นผิว

หมายเหตุ

ระยะ ขนาด และตำแหน่งในแบบเพื่อการคำนวณปริมาณงานเท่านั้น ในการปฏิบัติงานจริงผู้รับจ้างต้องสำรวจหน้างานจริง หากระยะ ขนาด และตำแหน่งในหน้างานจริงที่มีอยู่แล้วขัดแย้งกับแบบให้ใช้ระยะ ขนาด และตำแหน่ง ตามหน้างานจริงเป็นหลัก ทั้งนี้อยู่ในดุลยพินิจของคณะกรรมการตรวจการจ้างของผู้ว่าจ้าง



บริษัท ท่าอากาศยานไทย จำกัด (มหาชน)

333 หมู่ 7 ถนนวิภาวดีรังสิต แขวงสีกัน เขตดอนเมือง กรุงเทพฯ 10210 ประเทศไทย
โทรศัพท์ : 66(0) 2535-1111 โทรสาร : 66(0) 2535-4061, 66(0) 2504-3846
WEBSITE : http://www.airportthai.co.th , E-mail : aotbia@airportthai.co.th

งาน :

ทาสีตีเส้นเครื่องหมายจราจรทางวิ่ง ทางขับ และลานจอดอากาศยาน ณ ท่าอากาศยานภูเก็ต

แบบแสดง :

แปลนงานทาสีตีเส้นเครื่องหมายจราจรทางขับ ส่วนที่ 1

SCALE :

1 : 2,500 @ A3

ผู้เขียนแบบและออกแบบ :

นายเดวิดพงศ์ สารกิตินภากุล
ชยธ.3 สสค.สปร.ทภก.

ผู้สำรวจ :

พ.อ.ต.ณัฐพงศ์ ไกรสมรวม
ชยท.3 สสค.สปร.ทภก.

นายพิพัฒน์ พุ่มนิคม

ชยท.4 สสค.สปร.ทภก.

ผู้ตรวจสอบ :

นายสุวิทย์ เงินดี
ชยส.6 สสค.สปร.ทภก.

ผู้รับรอง :

นายธีระศักดิ์ วัฒนายนต์
ผอ.ก.สสค.สปร.ทภก.

วันที่ : 5 ส.ค.65

แผ่นที่ :

10

จำนวนแผ่นทั้งหมด :

24

แบบเลขที่ :

สสค.สปร.ทภก.61/65

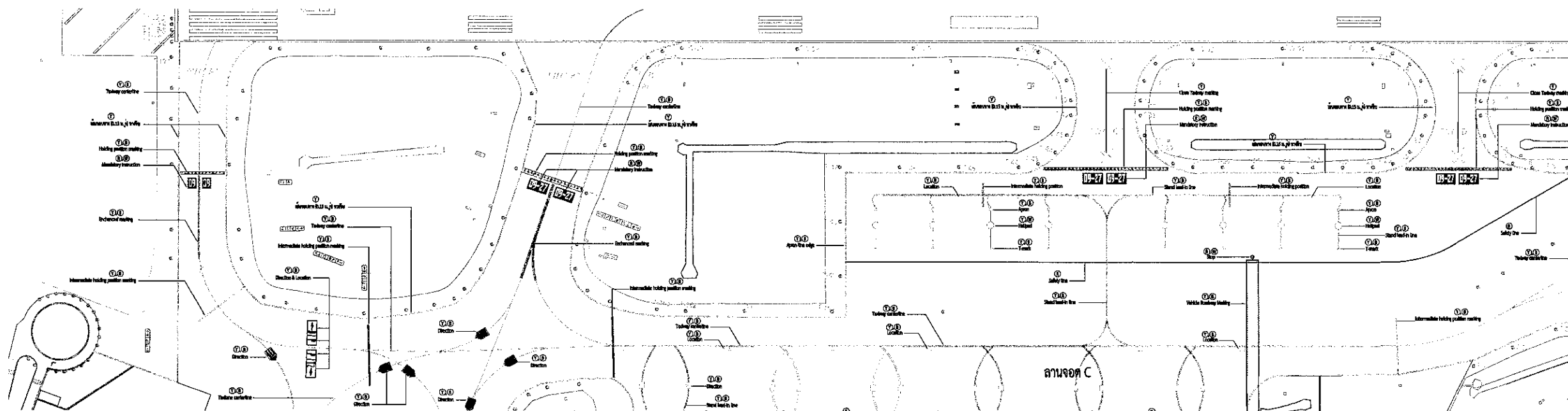

แปลนงานทาสีตีเส้นเครื่องหมายจราจรทางขับ ส่วนที่ 1

SCALE

1 : 2,500

สัญลักษณ์

- (W) WHITE MARKING
- (Y) YELLOW MARKING
- (B) BLACK MARKING
- (R) RED MARKING
- (G) GREEN MARKING

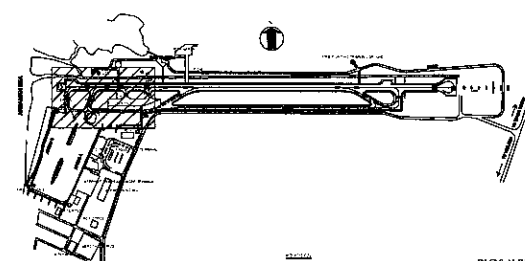

ขอบเขตของงาน

ให้ผู้รับจ้างตีเส้นและเครื่องหมายต่างๆบนผิวทาง ทับเครื่องหมายที่มีอยู่เดิมหรือตามที่ผู้ว่าจ้างประสงค์ โดยวิธีการฉีดพ่น (SPRAY GUN) แบบ AIRLESS ด้วยวัสดุสีจราจรตาม มอก.415-2551 หรือ มอก.ฉบับล่าสุด ทรายผิวหน้าสีจราจรด้วยลูกแก้ว มอก.543-2550 หรือ มอก.ฉบับล่าสุด ความหนาของลูกแก้วต้องสม่ำเสมอตลอดพื้นผิว

หมายเหตุ

ระยะ ขนาด และตำแหน่งในแบบเพื่อการคำนวณปริมาณงานเท่านั้น ในการปฏิบัติงานจริงผู้รับจ้างต้องสำรวจหน้างานจริง หากระยะ ขนาด และตำแหน่งในหน้างานจริงที่มีอยู่แล้วขัดแย้งกับแบบให้ใช้ระยะ ขนาด และตำแหน่ง ตามหน้างานจริงเป็นหลัก ทั้งนี้อยู่ในดุลยพินิจของคณะกรรมการตรวจการจ้างของผู้ว่าจ้าง



บริษัท ท่าอากาศยานไทย จำกัด (มหาชน)

333 หมู่ 7 ถนนวิภาวดีรังสิต แขวงสีกัน เขตดอนเมือง กรุงเทพฯ 10210 ประเทศไทย
โทรศัพท์ : 66(0) 2535-1111 โทรสาร : 66(0) 2535-4061, 66(0) 2504-3846
WEBSITE : http://www.airportthai.co.th , E-mail : astbi@airportthai.co.th

งาน :

ทาสีตีเส้นเครื่องหมายจราจรทางวิ่ง ทางขับ
และลานจอดอากาศยาน ณ ท่าอากาศยานภูเก็ต

แบบแสดง :

แปลนงานทาสีตีเส้นเครื่องหมายจราจรทางขับ ส่วนที่ 2

SCALE :

1 : 2,500 @ A3

ผู้เขียนแบบและออกแบบ :

นายแฉิมพงศ์ สารภินิภากุล
ชยธ.3 สสค.ผบร.ทภก.

ผู้สำรวจ :

พ.อ.ต.ณัฐพงศ์ ไกรสมรวม
ชทน.3 สสค.ผบร.ทภก.

นายพิพัฒน์ ทุมนิคม

ชทน.4 สสค.ผบร.ทภก.

ผู้ตรวจสอบ :

นายสุวิทย์ เงินดี
ชยธ.6 สสค.ผบร.ทภก.

ผู้รับรอง :

นายธีระศักดิ์ วัฒนายนต์
ผอ.ก.สสค.ผบร.ทภก.

วันที่ : 5 ส.ค.65

แผ่นที่ :

11

จำนวนแผ่นทั้งหมด :

24

แบบเลขที่ :

สสค.ผบร.ทภก.61/65

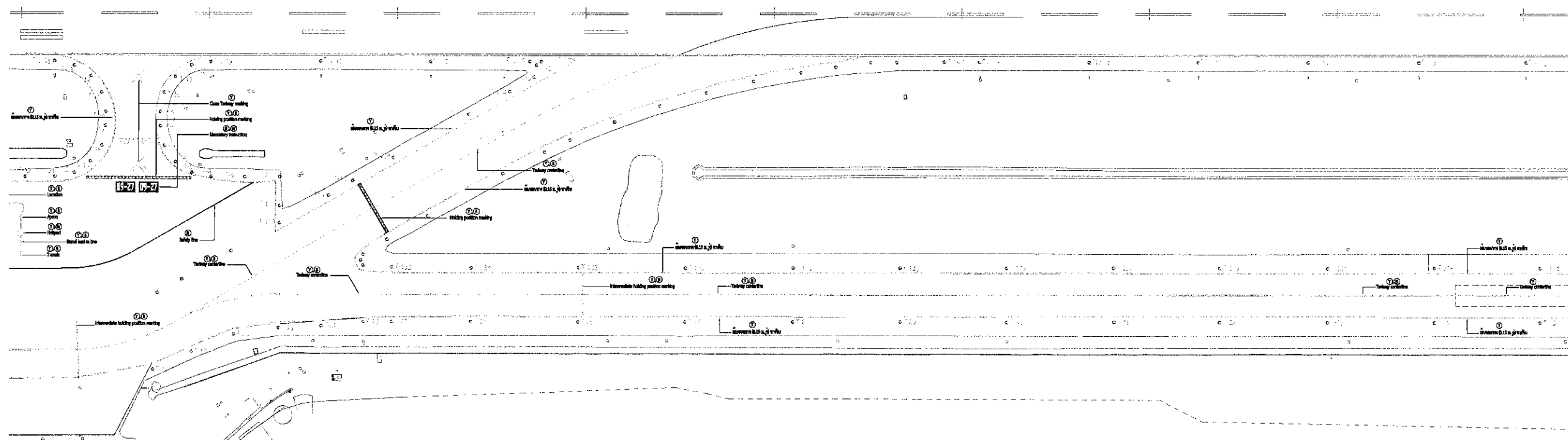

แปลนงานทาสีตีเส้นเครื่องหมายจราจรทางขับ ส่วนที่ 2

SCALE 1 : 2,500

สัญลักษณ์

- (W) WHITE MARKING
- (Y) YELLOW MARKING
- (B) BLACK MARKING
- (R) RED MARKING
- (G) GREEN MARKING

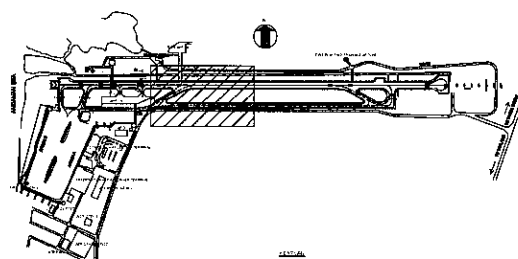

ขอบเขตของงาน

ให้ผู้รับจ้างตีเส้นและเครื่องหมายต่างๆบนผิวทาง ทับเครื่องหมายที่มีอยู่เดิมหรือตามที่ผู้ว่าจ้างประสงค์ โดยวิธีการฉีดพ่น (SPRAY GUN) แบบ AIRLESS ด้วยวัสดุสีจราจรตาม มอก.415-2551 หรือ มอก.ฉบับล่าสุด โดยสีผิวหน้าสีจราจรด้วยลูกแก้ว มอก.543-2550 หรือ มอก.ฉบับล่าสุด ความหนาของลูกแก้วต้องสม่ำเสมอตลอดพื้นผิว

หมายเหตุ

ระยะ ขนาด และตำแหน่งในแบบเพื่อการคำนวณปริมาณงานเท่านั้น ในการปฏิบัติงานจริงผู้รับจ้างต้องสำรวจหน้างานจริง หากระยะ ขนาด และตำแหน่งในหน้างานจริงที่มีอยู่แล้วขัดแย้งกับแบบให้ใช้ระยะ ขนาด และตำแหน่ง ตามหน้างานจริงเป็นหลัก ทั้งนี้อยู่ในดุลยพินิจของคณะกรรมการตรวจการจ้างของผู้ว่าจ้าง



บริษัท ท่าอากาศยานไทย จำกัด (มหาชน)

333 หมู่ 7 ถนนแจ้งวัฒนะ แขวงสีกัน เขตดอนเมือง กรุงเทพฯ 10210 ประเทศไทย
โทรศัพท์ : 66(0) 2535-1111 โทรสาร : 66(0) 2535-4061, 66(0) 2504-3846
WEBSITE : http://www.airportthai.co.th , E-mail : aatblga@airportthai.co.th

งาน :

ทาสีตีเส้นเครื่องหมายจราจรทางวิ่ง ทางขับ และลานจอดอากาศยาน ณ ท่าอากาศยานภูเก็ต

แบบแสดง :

แปลนงานทาสีตีเส้นเครื่องหมายจราจรทางขับ ส่วนที่ 3

SCALE :

1 : 2,500 @ A3

ผู้เขียนแบบและออกแบบ :

นายเฉลิมพงศ์ สารภินิภากุล
ชยธ.3 สสค.ฝบร.ทภก.

ผู้สำรวจ :

พ.อ.ต.ณัฐพงศ์ ไกรสมรวม
ชยท.3 สสค.ฝบร.ทภก.

นายพิพัฒน์ ทุมนิคม
ชยท.4 สสค.ฝบร.ทภก.

ผู้ตรวจสอบ :

นายสุวิทย์ เงินดี
ชยสธ.6 สสค.ฝบร.ทภก.

ผู้รับรอง :

นายธีระศักดิ์ วัฒนายนต์
ผอ.ก.สสค.ฝบร.ทภก.

วันที่ : 5 ส.ค.65

แผ่นที่ :

12

จำนวนแผ่นทั้งหมด :

24

แบบเลขที่ :

สสค.ฝบร.ทภก.61/65

Runway

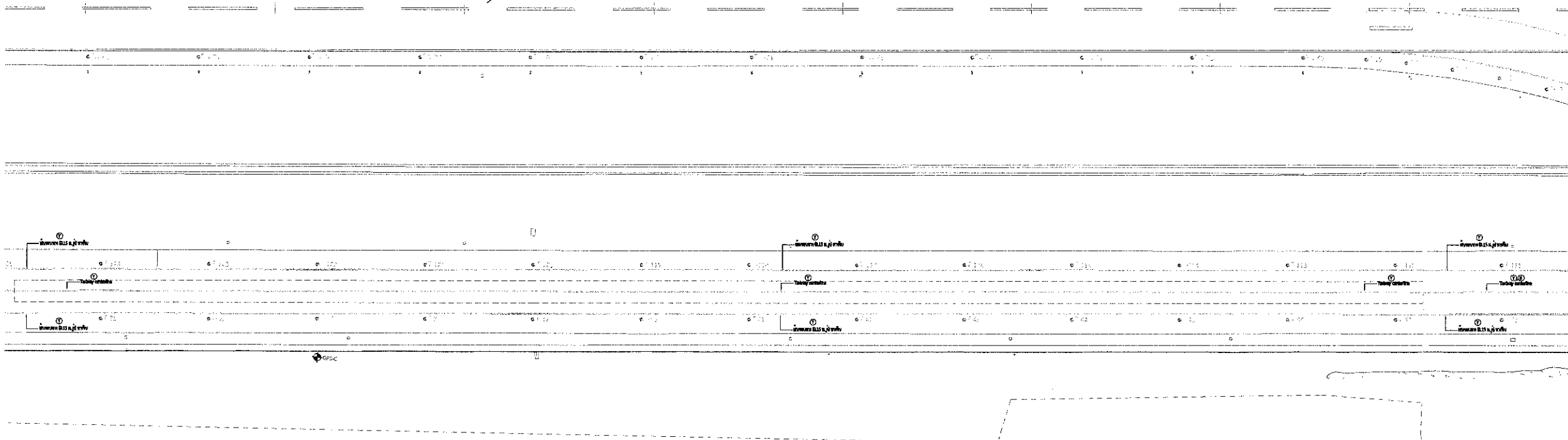

แปลนงานทาสีตีเส้นเครื่องหมายจราจรทางขับ ส่วนที่ 3

SCALE

1 : 2,500

สัญลักษณ์

- (W) WHITE MARKING
- (Y) YELLOW MARKING
- (B) BLACK MARKING
- (R) RED MARKING
- (G) GREEN MARKING

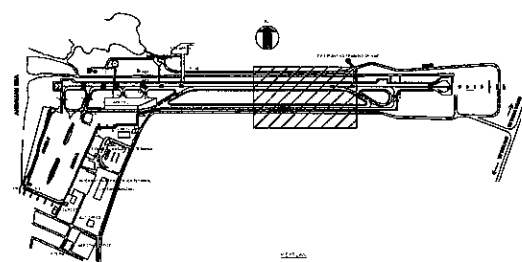

ขอบเขตของงาน

ให้ผู้รับจ้างตีเส้นและเครื่องหมายต่างๆบนผิวทาง ทับเครื่องหมายที่มีอยู่เดิมหรือตามผู้ว่าจ้างประสงค์ โดยวิธีการฉีดพ่น (SPRAY GUN) แบบ AIRLESS ด้วยวัสดุสีจราจรตาม มอก.415-2551 หรือ มอก.ฉบับล่าสุด ระบายผิวหน้าสีจราจรด้วยลูกแก้ว มอก.543-2550 หรือ มอก.ฉบับล่าสุด ความหนาของลูกแก้วต้องสม่ำเสมอตลอดพื้นผิว

หมายเหตุ

ระยะ ขนาด และตำแหน่งในแบบเพื่อการคำนวณปริมาณงานเท่านั้น ในการปฏิบัติงานจริงผู้รับจ้างต้องสำรวจหน้างานจริง หากระยะ ขนาด และตำแหน่งในหน้างานจริงที่มีอยู่แล้วขัดแย้งกับแบบให้ใช้ระยะ ขนาด และตำแหน่ง ตามหน้างานจริงเป็นหลัก ทั้งนี้อยู่ในดุลยพินิจของคณะกรรมการตรวจการจ้างของผู้ว่าจ้าง



บริษัท ท่าอากาศยานไทย จำกัด (มหาชน)

333 หมู่ 7 ถนนแจ้งวัฒนะ แขวงสีกัน เขตดอนเมือง กรุงเทพฯ 10210 ประเทศไทย
โทรศัพท์ : 66(0) 2535-1111 โทรสาร : 66(0) 2535-4061, 66(0) 2504-3846
WEBSITE : http://www.airportthai.co.th , E-mail : aotbia@airportthai.co.th

งาน :

ทาสีตีเส้นเครื่องหมายจราจรทางวิ่ง ทางขับ และลานจอดอากาศยาน ณ ท่าอากาศยานภูเก็ต

แบบแสดง :

แปลนงานทาสีตีเส้นเครื่องหมายจราจรทางขับ ส่วนที่ 4

SCALE :

1 : 2,500 @ A3

ผู้เขียนแบบและออกแบบ :

นายเฉลิมพงษ์ สารภินิภากุล
ชยธ.3 สสค.ฝบร.ทภก.

ผู้สำรวจ :

พ.อ.ต.ณัฐพงศ์ ไกรสมรวม
ชทน.3 สสค.ฝบร.ทภก.

นายพิพัฒน์ พุ่มนิคม

ชทน.4 สสค.ฝบร.ทภก.

ผู้ตรวจสอบ :

นายสุวิทย์ เงินดี
ชยธ.6 สสค.ฝบร.ทภก.

ผู้รับรอง :

นายธีระศักดิ์ วัฒนายนต์
ผอ.ก.สสค.ฝบร.ทภก.

วันที่ : 5 ส.ค.65

แผ่นที่ :

13

จำนวนแผ่นทั้งหมด :

24

แบบเลขที่ :

สสค.ฝบร.ทภก.61/65

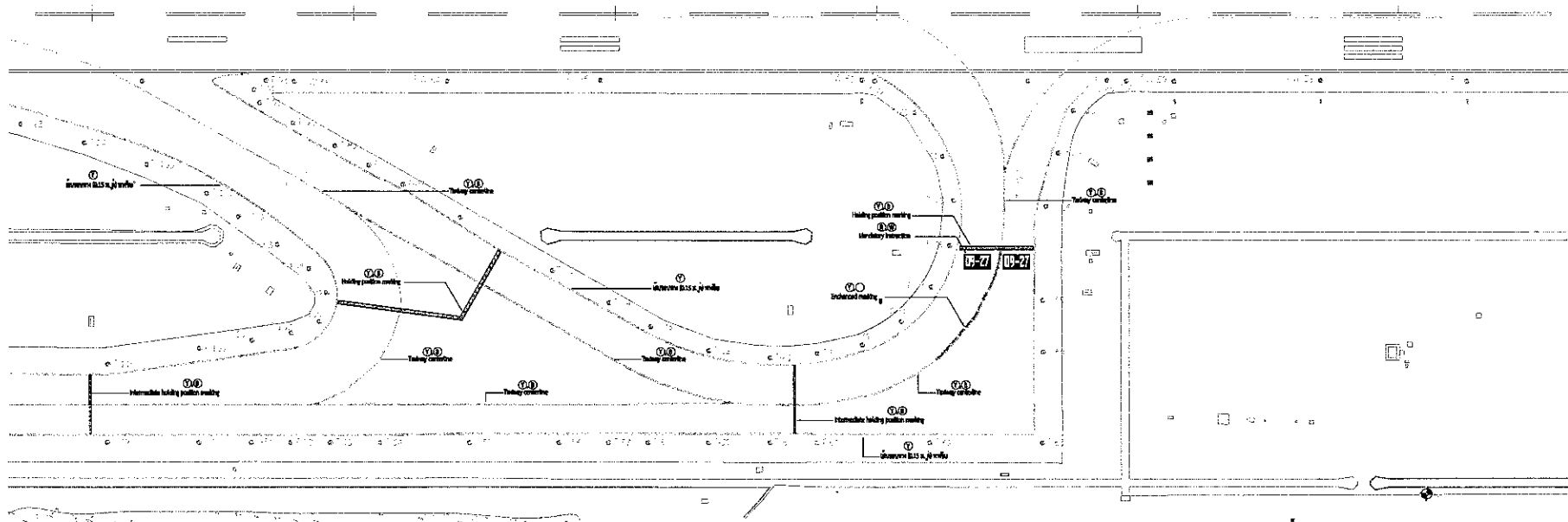

แปลนงานทาสีตีเส้นเครื่องหมายจราจรทางขับ ส่วนที่ 4

SCALE

1 : 2,500

สัญลักษณ์

- (W) WHITE MARKING
- (Y) YELLOW MARKING
- (B) BLACK MARKING
- (R) RED MARKING
- (G) GREEN MARKING

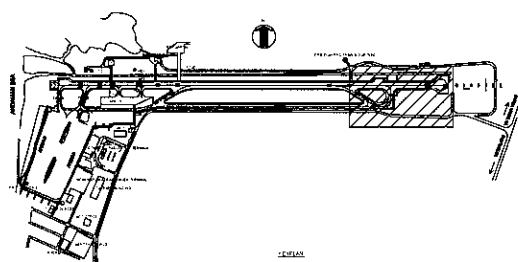

ขอบเขตของงาน

ให้ผู้รับจ้างตีเส้นและเครื่องหมายต่างๆบนผิวทาง ทับเครื่องหมายที่มีอยู่เดิมหรือตามที่ผู้ว่าจ้างประสงค์ โดยวิธีการฉีดพ่น (SPRAY GUN) แบบ AIRLESS ด้วยวัสดุสีจราจรตาม มอก.415-2551 หรือ มอก.ฉบับล่าสุด โรยผิวหน้าสีจราจรด้วยลูกแก้ว มอก.543-2550 หรือ มอก.ฉบับล่าสุด ความหนาของลูกแก้วต้องสม่ำเสมอตลอดพื้นผิว

หมายเหตุ

ระยะ ขนาด และตำแหน่งในแบบเพื่อการคำนวณปริมาณงานเท่านั้น ในการปฏิบัติงานจริงผู้รับจ้างต้องสำรวจหน้างานจริง หากระยะ ขนาด และตำแหน่งในหน้างานจริงที่มีอยู่แล้วขัดแย้งกับแบบให้ใช้ระยะ ขนาด และตำแหน่ง ตามหน้างานจริงเป็นหลัก ทั้งนี้อยู่ในดุลยพินิจของคณะกรรมการตรวจการจ้างของผู้ว่าจ้าง



บริษัท ท่าอากาศยานไทย จำกัด (มหาชน)

333 หมู่ 7 ถนนมิตรภาพภาค แขวงสีกัน เขตดอนเมือง กรุงเทพฯ 10210 ประเทศไทย
โทรศัพท์ : 66(0) 2535-1111 โทรสาร : 66(0) 2535-4061, 66(0) 2504-3846
WEBSITE : http://www.airportthai.co.th , E-mail : aotba@airportthai.co.th

งาน :
ทาสีตีเส้นเครื่องหมายจราจรทางวิ่ง ทางขับ และลานจอดอากาศยาน ณ ท่าอากาศยาน

แบบแสดง :
แปลนงานทาสีตีเส้นเครื่องหมายจราจรลานจอด A

SCALE :
1 : 2,500 @ A3

ผู้เขียนแบบและออกแบบ :
นายเฉลิมพงศ์ สารภินิภากุล
ชยธ.3 สสค.ผบร.ทกภ.

ผู้สำรวจ :
พ.อ.ต.ณัฐพงศ์ โกรธสมรวม
ชยท.3 สสค.ผบร.ทกภ.

นายพิพัฒน์ คุ้มนิคม
ชยท.4 สสค.ผบร.ทกภ.

ผู้ตรวจสอบ :
นายสุวิทย์ เงินดี
ชยส.6 สสค.ผบร.ทกภ.

ผู้รับรอง :
นายธีระศักดิ์ วัฒนายนต์
ผอ.สสค.ผบร.ทกภ.

วันที่ : 5 ส.ค.65

แผ่นที่ :	จำนวนแผ่นทั้งหมด :
14	24

แบบเลขที่ :
สสค.ผบร.ทกภ.61/65

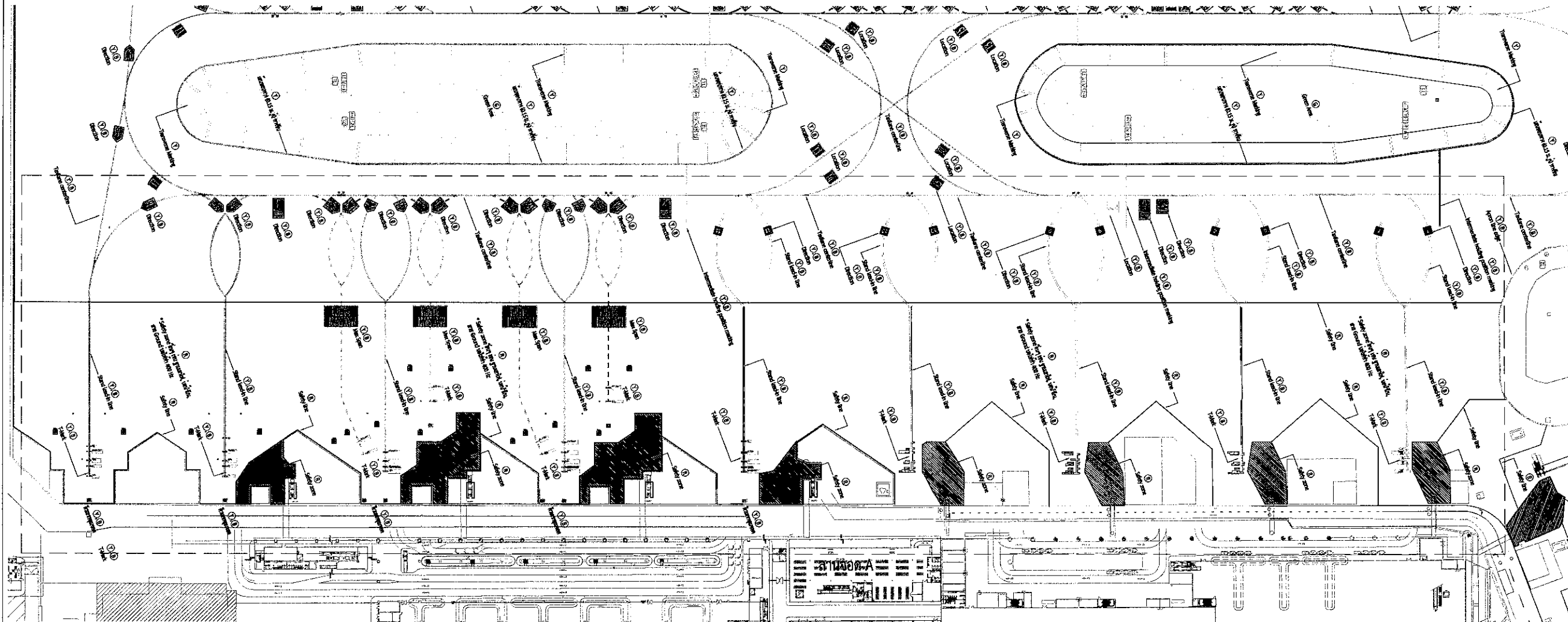

แปลนงานทาสีตีเส้นเครื่องหมายจราจรลานจอด A

SCALE 1 : 2,500

สัญลักษณ์

- (W) WHITE MARKING
- (Y) YELLOW MARKING
- (B) BLACK MARKING
- (R) RED MARKING
- (G) GREEN MARKING

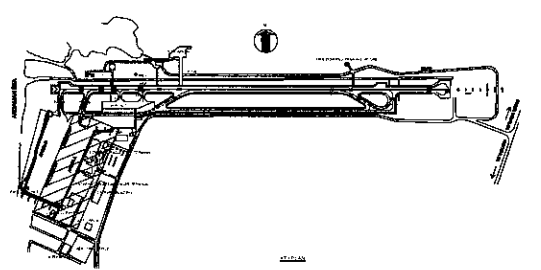

ขอบเขตของงาน

ให้ผู้รับจ้างตีเส้นและเครื่องหมายต่างๆบนผิวทาง ทับเครื่องหมายที่มีอยู่เดิมหรือตามที่มีผู้ว่าจ้างประสงค์ โดยวิธีการฉีดพ่น (SPRAY GUN) แบบ AIRLESS ด้วยวัสดุสีจราจรตาม มอก.415-2551 หรือ มอก.ฉบับล่าสุด ไรยผิวหน้าสีจราจรด้วยลูกแก้ว มอก.543-2550 หรือ มอก.ฉบับล่าสุด ความหนาของลูกแก้วต้องสม่ำเสมอตลอดพื้นผิว

หมายเหตุ

ระยะ ขนาด และตำแหน่งในแบบเพื่อการคำนวณปริมาณงานเท่านั้น ในการปฏิบัติงานจริงผู้รับจ้างต้องสำรวจหน้างานจริง หากระยะ ขนาด และตำแหน่งในหน้างานจริงที่มีอยู่แล้วขัดแย้งกับแบบให้ใช้ระยะ ขนาด และตำแหน่ง ตามหน้างานจริงเป็นหลัก ทั้งนี้อยู่ในดุลยพินิจของคณะกรรมการตรวจการจ้างของผู้ว่าจ้าง



บริษัท ท่าอากาศยานไทย จำกัด (มหาชน)

333 หมู่ 7 ถนนวิภาวดีรังสิต แขวงสีกัน เขตดอนเมือง กรุงเทพฯ 10210 ประเทศไทย
โทรศัพท์ : 66(0) 2535-1111 โทรสาร : 66(0) 2535-4061, 66(0) 2504-3846
WEBSITE : http://www.airportthai.co.th , E-mail : aatblga@airportthai.co.th

งาน :
ทาสีตีเส้นเครื่องหมายจราจรทางวิ่ง ทางขับ
และลานจอดอากาศยาน ณ ท่าอากาศยาน

แบบแสดง :
แปลนงานทาสีตีเส้นเครื่องหมายจราจรลานจอด B

SCALE :
1 : 2,500 @ A3

ผู้เขียนแบบและออกแบบ : นายเดวิดพงษ์ สารกิตตินภกุล ชยธ.3 สสค.ฝบร.ทกภ.	
ผู้สำรวจ : พ.อ.ต.ณัฐพงศ์ ไกรสมรวม ชทน.3 สสค.ฝบร.ทกภ.	
นายพิพัฒน์ ทุมนิคม ชทน.4 สสค.ฝบร.ทกภ.	
ผู้ตรวจสอบ : นายสุวิทย์ เงินดี ชยธ.6 สสค.ฝบร.ทกภ.	
ผู้รับรอง : นายธีระศักดิ์ วัฒนายนต์ ผอภ.สสค.ฝบร.ทกภ.	

วันที่ : 5 ส.ค.65

แผ่นที่ : 15	จำนวนแผ่นทั้งหมด : 24
-----------------	--------------------------

แบบเลขที่ :
สสค.ฝบร.ทกภ.61/65

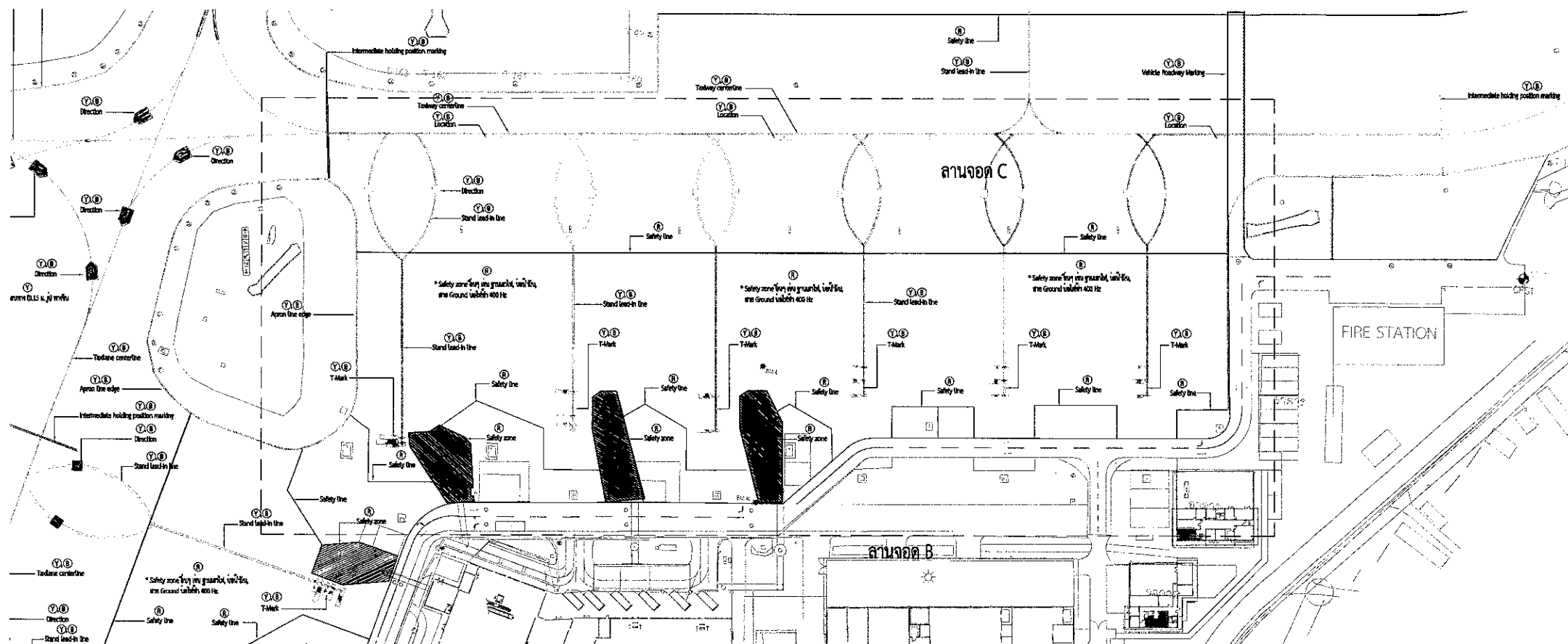

แปลนงานทาสีตีเส้นเครื่องหมายจราจรลานจอด B

SCALE 1 : 2,500

- (W) WHITE MARKING
- (Y) YELLOW MARKING
- (B) BLACK MARKING
- (R) RED MARKING
- (G) GREEN MARKING

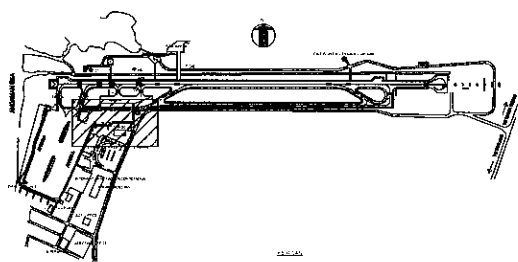

ขอบเขตของงาน

ให้ผู้รับจ้างตีเส้นและเครื่องหมายต่างๆบนผิวทาง ทับเครื่องหมายที่มีอยู่เดิมหรือตามผู้ว่าจ้างประสงค์ โดยวิธีการฉีดพ่น (SPRAY GUN) แบบ AIRLESS ด้วยวัสดุสีจราจรตาม มอก.415-2551 หรือ มอก.ฉบับล่าสุด รอยผิวหน้าสีจราจรด้วยลูกแก้ว มอก.543-2550 หรือ มอก.ฉบับล่าสุด ความหนาของลูกแก้วต้องสม่ำเสมอตลอดพื้นผิว

หมายเหตุ

ระยะ ขนาด และตำแหน่งในแบบเพื่อการคำนวณปริมาณงานเท่านั้น ในการปฏิบัติงานจริงผู้รับจ้างต้องสำรวจหน้างานจริง หากระยะ ขนาด และตำแหน่งในหน้างานจริงที่มีอยู่แล้วขัดแย้งกับแบบให้ใช้ระยะ ขนาด และตำแหน่ง ตามหน้างานจริงเป็นหลัก ทั้งนี้อยู่ในดุลยพินิจของคณะกรรมการตรวจการจ้างของผู้ว่าจ้าง



บริษัท ท่าอากาศยานไทย จำกัด (มหาชน)

333 หมู่ 7 ถนนวิเทศพัฒนา แขวงสีกัน เขตดอนเมือง กรุงเทพฯ 10210 ประเทศไทย
โทรศัพท์ : 66(0) 2535-1111 โทรสาร : 66(0) 2535-4061, 66(0) 2504-3846
WEBSITE : http://www.aot.co.th , E-mail : aotblg@airportthai.co.th

งาน : ทาสีตีเส้นเครื่องหมายจราจรทางวิ่ง ทางขับ และลานจอดอากาศยาน ณ ท่าอากาศยาน

แบบแสดง : แปลงงานทาสีตีเส้นเครื่องหมายจราจรลานจอด C

SCALE : 1 : 1,500 @ A3

ผู้เขียนแบบและออกแบบ :	นายเผด็จพงศ์ สารกิตตินากุล จยร.3 สสค.ฝบร.ทภก.	
ผู้สำรวจ :	พ.อ.ต.ณัฐพงศ์ ไกรสมรวม จทน.3 สสค.ฝบร.ทภก.	
นายพิพัฒน์ พุ่มนิคม จทน.4 สสค.ฝบร.ทภก.		
ผู้ตรวจสอบ :	นายสุวิทย์ เงินดี จยร.6 สสค.ฝบร.ทภก.	
ผู้รับรอง :	นายธีระศักดิ์ วัฒนายนต์ ผอ.ก.สสค.ฝบร.ทภก.	

วันที่ : 5 ส.ค.65	
แผ่นที่ : 16	จำนวนแผ่นทั้งหมด : 24

แบบเลขที่ : สสค.ฝบร.ทภก.61/65

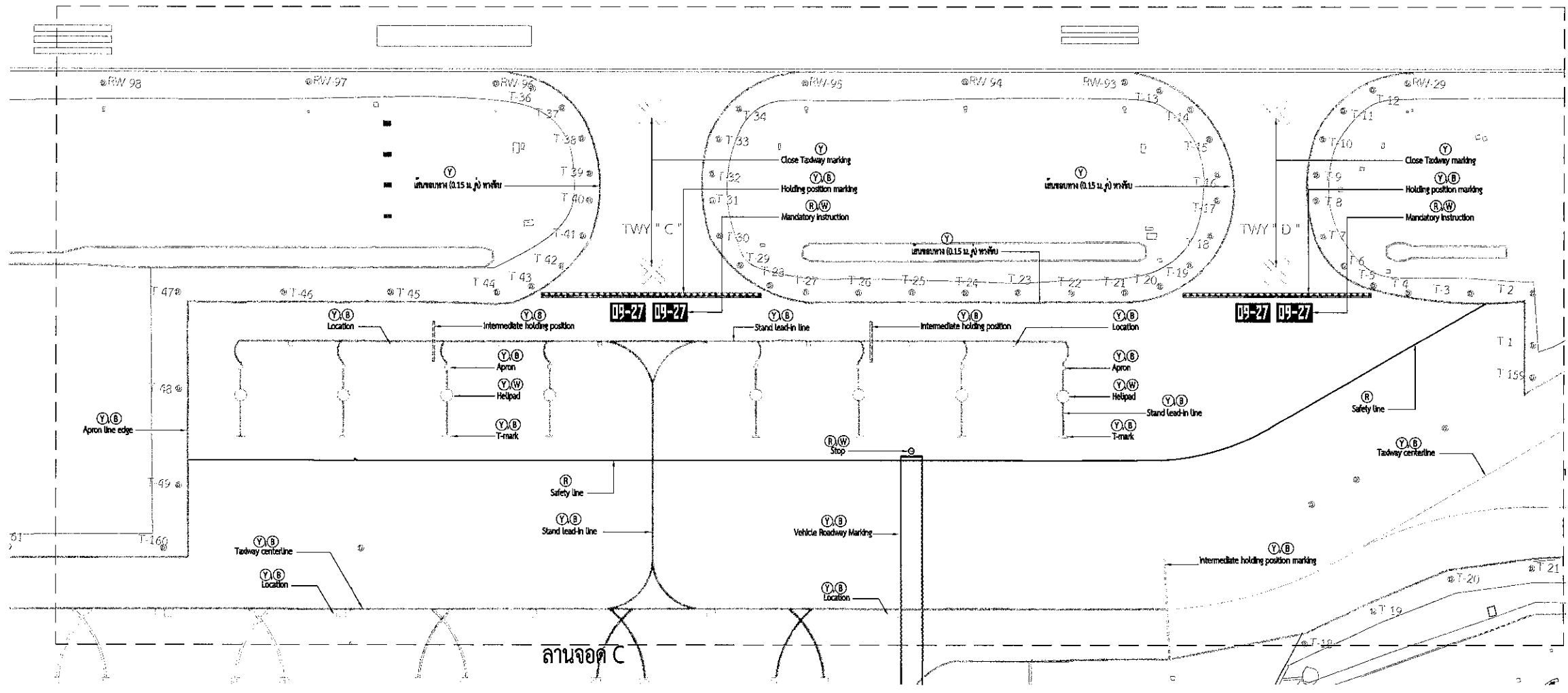

แปลงงานทาสีตีเส้นเครื่องหมายจราจรลานจอด C

- SCALE 1 : 1,500
- (W) WHITE MARKING
 - (Y) YELLOW MARKING
 - (B) BLACK MARKING
 - (R) RED MARKING
 - (G) GREEN MARKING

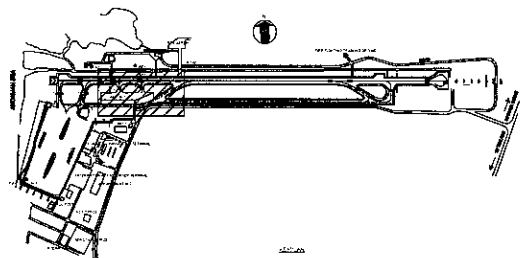

ขอบเขตของงาน
ให้ผู้รับจ้างตีเส้นและเครื่องหมายต่างบนผิวทาง ทับเครื่องหมายที่มีอยู่เดิมหรือตามผู้ว่าจ้างประสงค์ โดยวิธีการฉีดพ่น (SPRAY GUN) แบบ AIRLESS ด้วยวัสดุสีจราจรตาม มอก.415-2551 หรือ มอก.ฉบับล่าสุด ใรอยผิวหน้าสีจราจรด้วยลูกแก้ว มอก.543-2550 หรือ มอก.ฉบับล่าสุด ความหนาของลูกแก้วต้องสม่ำเสมอตลอดพื้นผิว

หมายเหตุ
ระยะ ขนาด และตำแหน่งในแบบเพื่อการคำนวณปริมาณงานเท่านั้น ในการปฏิบัติงานจริงผู้รับจ้างต้องสำรวจหน้างานจริง หากระยะ ขนาด และตำแหน่งในหน้างานจริงที่มีอยู่แล้วขัดแย้งกับแบบให้ใช้ระยะ ขนาด และตำแหน่ง ตามหน้างานจริงเป็นหลัก ทั้งนี้อยู่ในดุลยพินิจของคณะกรรมการตรวจการจ้างของผู้ว่าจ้าง



บริษัท ท่าอากาศยานไทย จำกัด (มหาชน)

333 หมู่ 7 ถนนเขตลาดพร้าว แขวงสีกัน เขตดอนเมือง กรุงเทพฯ 10210 ประเทศไทย
โทรศัพท์ : 66(0) 2535-1111 โทรสาร : 66(0) 2535-4061, 66(0) 2504-3846
WEBSITE : http://www.airportthai.co.th , E-mail : aotbia@airportthai.co.th

งาน :

ทาสีตีเส้นเครื่องหมายจราจรทางวิ่ง ทางขับ และลานจอดอากาศยาน ณ ท่าอากาศยาน

แบบแสดง :

แปลนงานทาสีตีเส้นเครื่องหมายจราจรลานจอด D

SCALE :

1 : 2,500 @ A3

ผู้เขียนแบบและออกแบบ :

นายเผด็จ พงศ์ สารกิตติภาคกุล
ชยธ.3 สสค.ฝบร.ทภก.

ผู้สำรวจ :

พ.อ.ต.ณัฐพงศ์ โกรธสมรวม
ชยท.3 สสค.ฝบร.ทภก.

นายพิพัฒน์ พุ่มนิคม
ชยท.4 สสค.ฝบร.ทภก.

ผู้ตรวจสอบ :

นายสุวิทย์ เงินดี
ชยล6 สสค.ฝบร.ทภก.

ผู้รับรอง :

นายธีระศักดิ์ วัฒนายนต์
ผอ.สสค.ฝบร.ทภก.

วันที่ : 5 ส.ค.65

แผ่นที่ :

17

จำนวนแผ่นทั้งหมด :

24

แบบเลขที่ :

สสค.ฝบร.ทภก.61/65

ลานจอด D

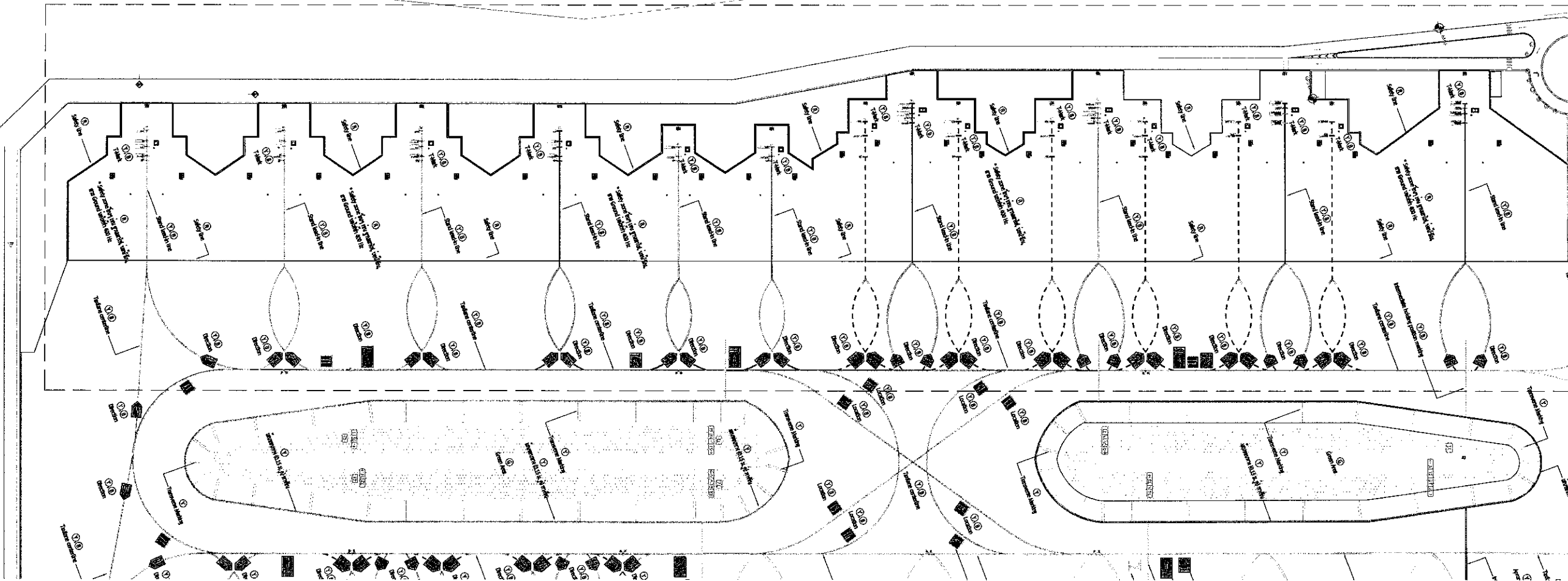

แปลนงานทาสีตีเส้นเครื่องหมายจราจรลานจอด D

SCALE

1 : 2,500

- (W) WHITE MARKING
- (Y) YELLOW MARKING
- (B) BLACK MARKING
- (R) RED MARKING
- (G) GREEN MARKING

ขอบเขตของงาน

ให้ผู้รับจ้างตีเส้นและเครื่องหมายต่างๆบนผิวทาง ทับเครื่องหมายที่มีอยู่เดิมหรือตามที่ผู้ว่าจ้างประสงค์ โดยวิธีการฉีดพ่น (SPRAY GUN) แบบ AIRLESS ด้วยวัสดุสีจราจรตาม มอก.415-2551 หรือ มอก.ฉบับล่าสุด ระบายผิวหน้าสีจราจรด้วยลูกแก้ว มอก.543-2550 หรือ มอก.ฉบับล่าสุด ความหนาของลูกแก้วต้องสม่ำเสมอตลอดพื้นผิว

หมายเหตุ

ระยะ ขนาด และตำแหน่งในแบบเพื่อการคำนวณปริมาณงานเท่านั้น ในการปฏิบัติงานจริงผู้รับจ้างต้องสำรวจหน้างานจริง หากระยะ ขนาด และตำแหน่งในหน้างานจริงที่มีอยู่แล้วขัดแย้งกับแบบให้ใช้ระยะ ขนาด และตำแหน่ง ตามหน้างานจริงเป็นหลัก ทั้งนี้อยู่ในดุลยพินิจของคณะกรรมการตรวจการจ้างของผู้ว่าจ้าง

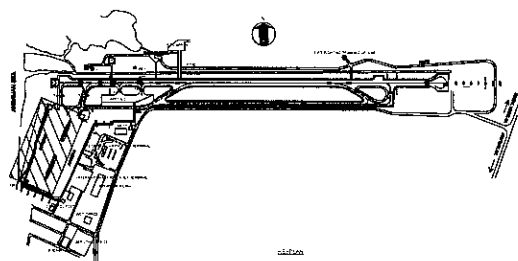



บริษัท ท่าอากาศยานไทย จำกัด (มหาชน)

333 หมู่ 7 ถนนวิภาวดีรังสิต แขวงสีกัน เขตดอนเมือง กรุงเทพฯ 10210 ประเทศไทย
โทรศัพท์ : 66(0) 2535-1111 โทรสาร : 66(0) 2535-4061, 66(0) 2504-3846
WEBSITE : http://www.airportthai.co.th , E-mail : aotbi@aotportthai.co.th

งาน :

ทาสีเส้นเครื่องหมายจราจรทางวิ่ง ทางขับ และลานจอดอากาศยาน ณ ท่าอากาศยานภูเก็ต

แบบแสดง :

แปลนงานทาสีเส้นเครื่องหมายจราจร Sorting อาคารผู้โดยสารระหว่างประเทศ

SCALE :

NTS. @ A3

ผู้เขียนแบบและออกแบบ :

นายเดวิดพงศ์ สารกิตตินภากุล
ยศ.3 สสจ.ฝบร.ทภก.

ผู้สำรวจ :

พ.อ.ต.ณัฐพงศ์ ไกรสมรวม
ชทน.3 สสจ.ฝบร.ทภก.

นายพิพัฒน์ พุ่มนิคม
ชทน.4 สสจ.ฝบร.ทภก.

ผู้ตรวจสอบ :

นายสุวิทย์ เงินดี
ยศ.6 สสจ.ฝบร.ทภก.

ผู้รับรอง :

นายธีระศักดิ์ วัฒนายนต์
ผอ.สสจ.ฝบร.ทภก.

วันที่ : 5 ส.ค.65

แผ่นที่ :

18

จำนวนแผ่นทั้งหมด :

24

แบบเลขที่ :

สสจ.ฝบร.ทภก.61/65

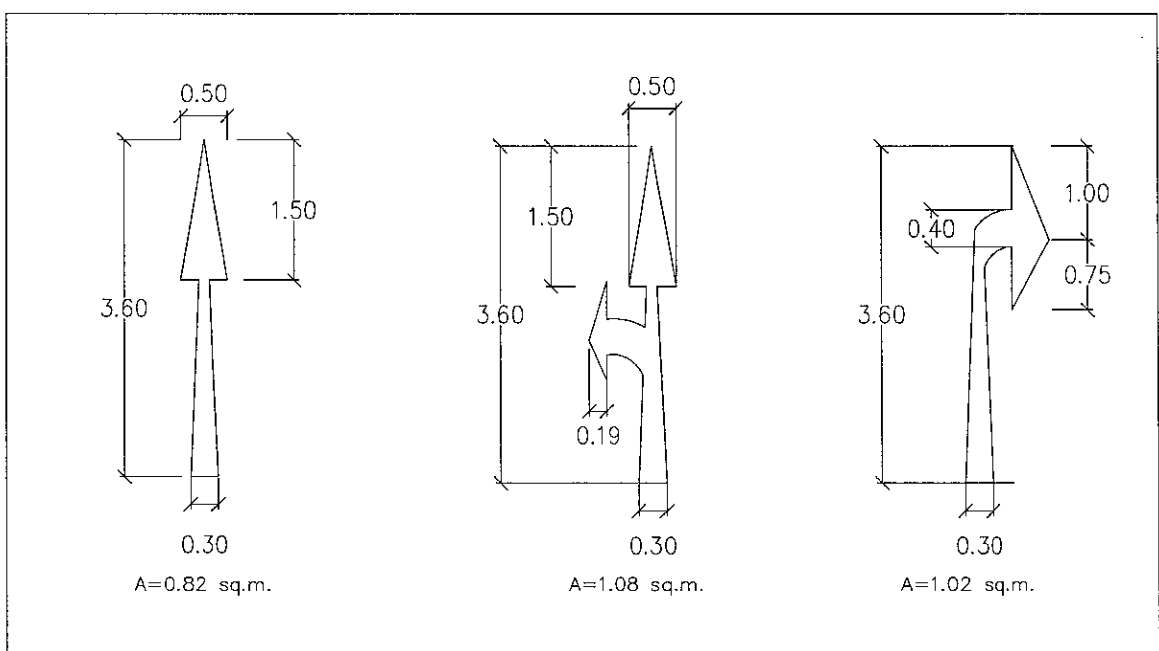
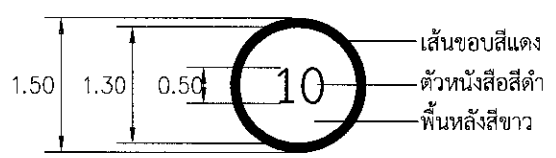
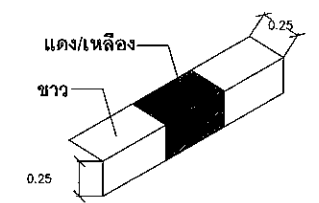
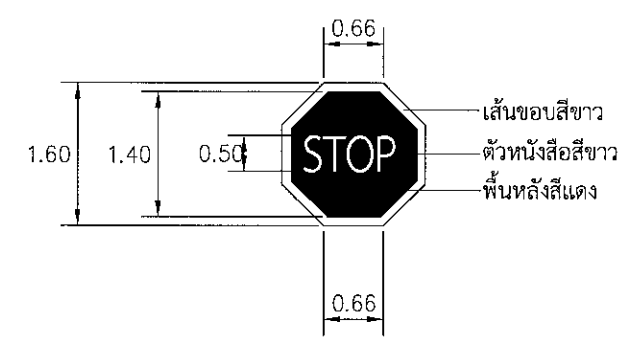
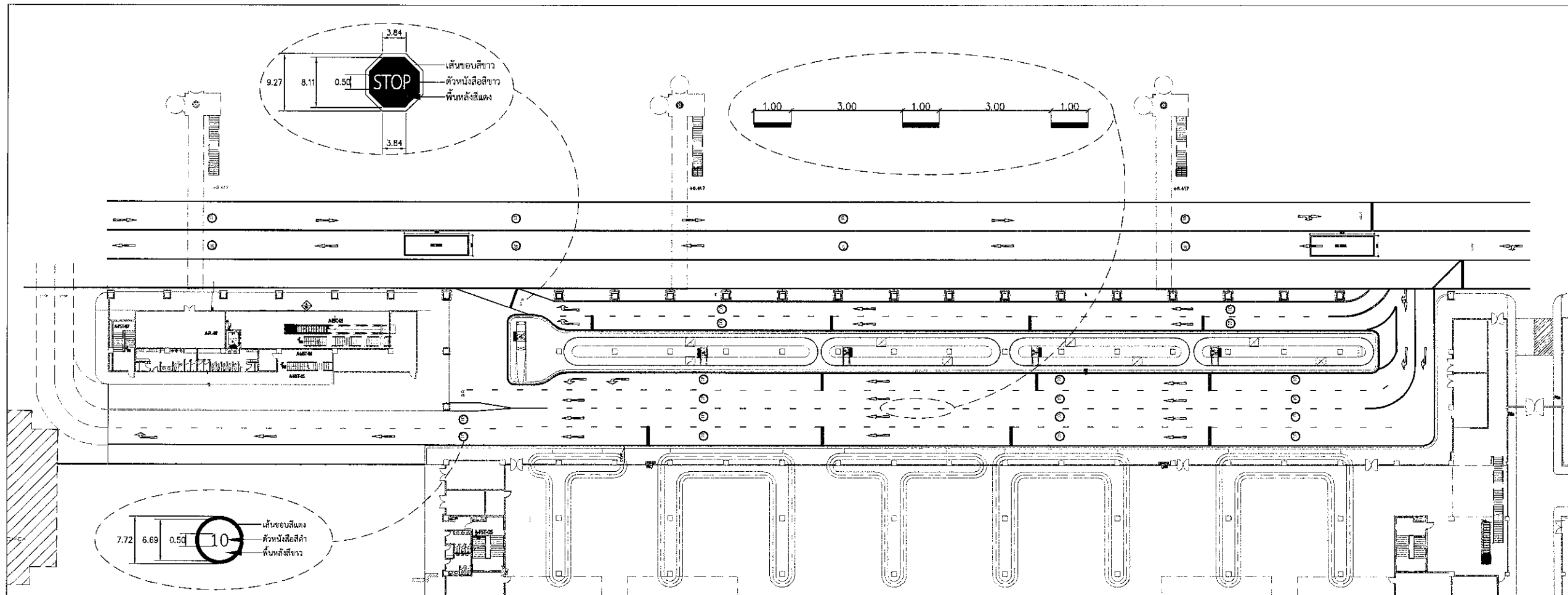

แปลนงานทาสีเส้นเครื่องหมายจราจร Sorting อาคารผู้โดยสารระหว่างประเทศ

SCALE

NTS.

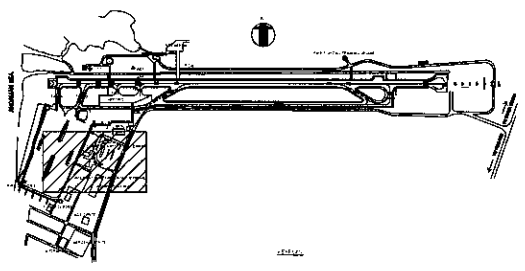

ขอบเขตของงาน

ให้ผู้รับจ้างตีเส้นและเครื่องหมายต่าง ๆ บนผิวทาง ทับเครื่องหมายที่มีอยู่เดิมหรือตามที่ผู้ว่าจ้างประสงค์ โดยวิธีการฉีดพ่น (SPRAY GUN) แบบ AIRLESS ด้วยวัสดุสีจราจรตาม มอก.415-2551 หรือ มอก.ฉบับล่าสุด โยงผิวหน้าสีจราจรด้วยลูกแก้ว มอก.543-2550 หรือ มอก.ฉบับล่าสุด ความหนาของลูกแก้วต้องสม่ำเสมอตลอดพื้นผิว

หมายเหตุ

ระยะ ขนาด และตำแหน่งในแบบเพื่อการคำนวณปริมาณงานเท่านั้น ในการปฏิบัติงานจริงผู้รับจ้างต้องสำรวจหน้างานจริง หากระยะ ขนาด และตำแหน่งในหน้างานจริงที่มีอยู่แล้วขัดแย้งกับแบบให้ใช้ระยะ ขนาด และตำแหน่ง ตามหน้างานจริงเป็นหลัก ทั้งนี้ขึ้นอยู่กับดุลยพินิจของคณะกรรมการตรวจการจ้างของผู้ว่าจ้าง



บริษัท ท่าอากาศยานไทย จำกัด (มหาชน)

333 หมู่ 7 ถนนเชิดวุฒากาศ แขวงสีกัน เขตดอนเมือง กรุงเทพฯ 10210 ประเทศไทย
โทรศัพท์ : 66(0) 2535-1111 โทรสาร : 66(0) 2535-4061, 66(0) 2504-3846
WEBSITE : <http://www.airportthai.co.th> E-mail : aatb@airportthai.co.th

งาน :

ทาสีตีเส้นเครื่องหมายจราจรทางวิ่ง ทางขับ และลานจอดอากาศยาน ณ ท่าอากาศยานภูเก็ต

แบบแสดง :

แปลนงานทาสีตีเส้นเครื่องหมายจราจร Sorting อาคารผู้โดยสารภายในประเทศ

SCALE :

NTS. @ A3

ผู้เขียนแบบและออกแบบ :

นายเดวิดพงศ์ สารภินิภากุล
ชยธ.3 สสค.ผบร.ทภก.

ผู้สำรวจ :

พ.อ.ต.ณัฐพงศ์ ไกรสมรวม
ชยธ.3 สสค.ผบร.ทภก.

นายพิพัฒน์ พุ่มนิคม
ชยธ.4 สสค.ผบร.ทภก.

ผู้ตรวจสอบ :

นายสุวิทย์ เงินดี
ชยธ.6 สสค.ผบร.ทภก.

ผู้รับรอง :

นายธีระศักดิ์ วัฒนายนต์
ผอ.สสค.ผบร.ทภก.

วันที่ : 5 ส.ค.65

แผ่นที่ :

19

จำนวนแผ่นทั้งหมด :

24

แบบเลขที่ :

สสค.ผบร.ทภก.61/65

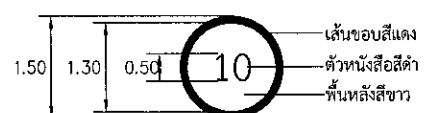
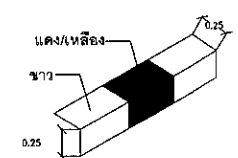
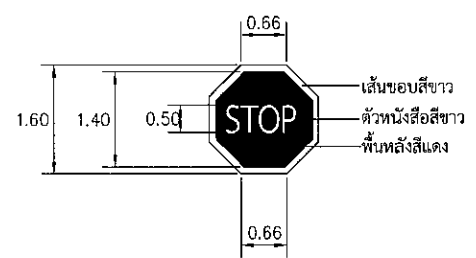
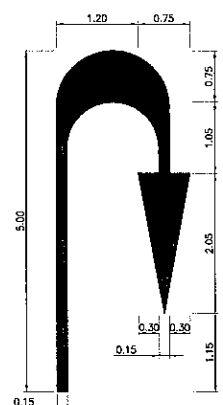
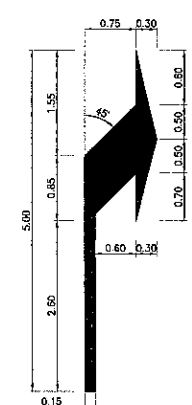
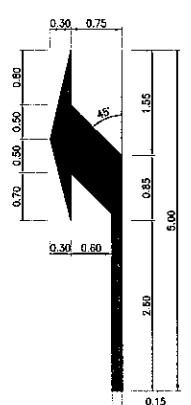
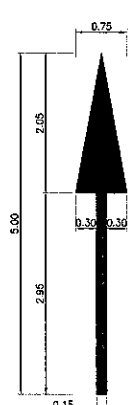
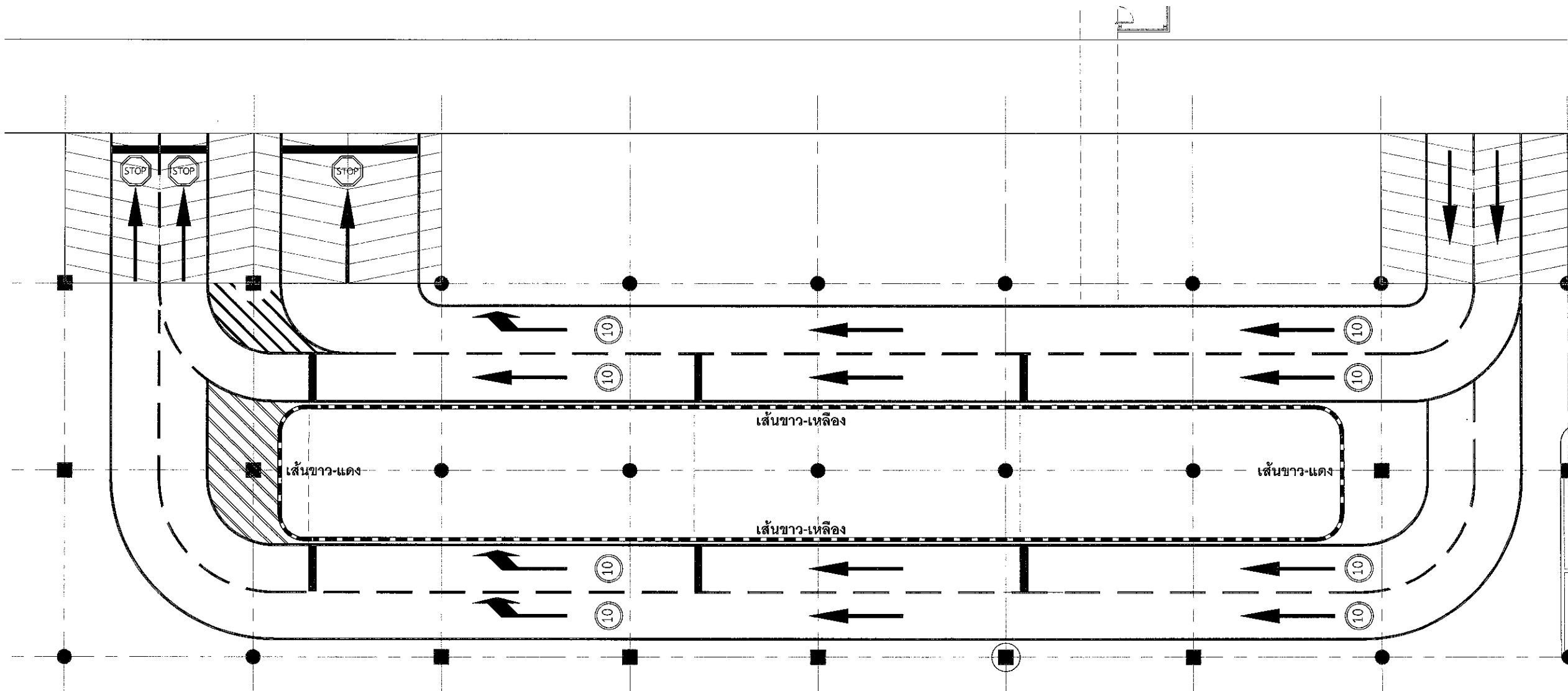

แปลนงานทาสีตีเส้นเครื่องหมายจราจร Sorting อาคารผู้โดยสารภายในประเทศ

SCALE

NTS.

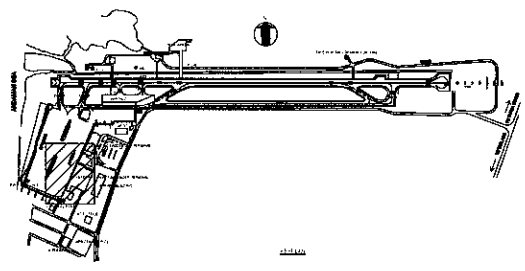

ขอบเขตของงาน

ให้ผู้รับจ้างตีเส้นและเครื่องหมายต่างๆบนผิวทาง ทับเครื่องหมายที่มีอยู่เดิมหรือตามที่ผู้ว่าจ้างประสงค์ โดยวิธีการฉีดพ่น (SPRAY GUN) แบบ AIRLESS ด้วยวัสดุสีจราจรตาม มอก.415-2551 หรือ มอก.ฉบับล่าสุด ระบายผิวหน้าสีจราจรด้วยลูกแก้ว มอก.543-2550 หรือ มอก.ฉบับล่าสุด ความหนาของลูกแก้วต้องสม่ำเสมอตลอดพื้นที่ผิว

หมายเหตุ

ระยะ ขนาด และตำแหน่งในแบบเพื่อการคำนวณปริมาณงานเท่านั้น ในการปฏิบัติงานจริงผู้รับจ้างต้องสำรวจหน้างานจริง หากระยะ ขนาด และตำแหน่งในหน้างานจริงที่มีอยู่แล้วขัดแย้งกับแบบให้ใช้ระยะ ขนาด และตำแหน่ง ตามหน้างานจริงเป็นหลัก ทั้งนี้อยู่ในดุลยพินิจของคณะกรรมการตรวจการจ้างของผู้ว่าจ้าง



บริษัท ท่าอากาศยานไทย จำกัด (มหาชน)

333 หมู่ 7 ถนนสีลม แขวงสีลม เขตดอนเมือง กรุงเทพฯ 10210 ประเทศไทย
โทรศัพท์ : 66(0) 2535-1111 โทรสาร : 66(0) 2535-4061, 66(0) 2504-3846
WEBSITE : <http://www.airportthai.co.th> , E-mail : aotbia@airportthai.co.th

งาน :
ทาสีตีเส้นเครื่องหมายจราจรทางวิ่ง ทางขับ และลานจอดอากาศยาน ณ ท่าอากาศยานภูเก็ต

แบบแสดง :
แบบขยายงานทาสีตีเส้นเครื่องหมายจราจรทางวิ่ง ทางขับ และลานจอดอากาศยาน 1

SCALE :
NTS.

ผู้เขียนแบบและออกแบบ :
นายเมธีพงศ์ สารภักดี
ชยธ.3 สสค.ฝบร.ทภก. *[Signature]*

ผู้สำรวจ :
พ.ต.ดร.พรศักดิ์ ไกรสมรวม
ชยท.3 สสค.ฝบร.ทภก. *[Signature]*

นายพิพัฒน์ พุ่มนิคม
ชยท.4 สสค.ฝบร.ทภก. *[Signature]*

ผู้ตรวจสอบ :
นายสุวิทย์ เงินดี
ชยส.6 สสค.ฝบร.ทภก. *[Signature]*

ผู้รับรอง :
นายธีระศักดิ์ วัฒนายนต์
ผอ.ก.สสค.ฝบร.ทภก. *[Signature]*

วันที่ : 5 ส.ค.65

แผ่นที่ : 20	จำนวนแผ่นทั้งหมด : 24
-----------------	--------------------------

แบบเลขที่ :
สสค.ฝบร.ทภก.61/65

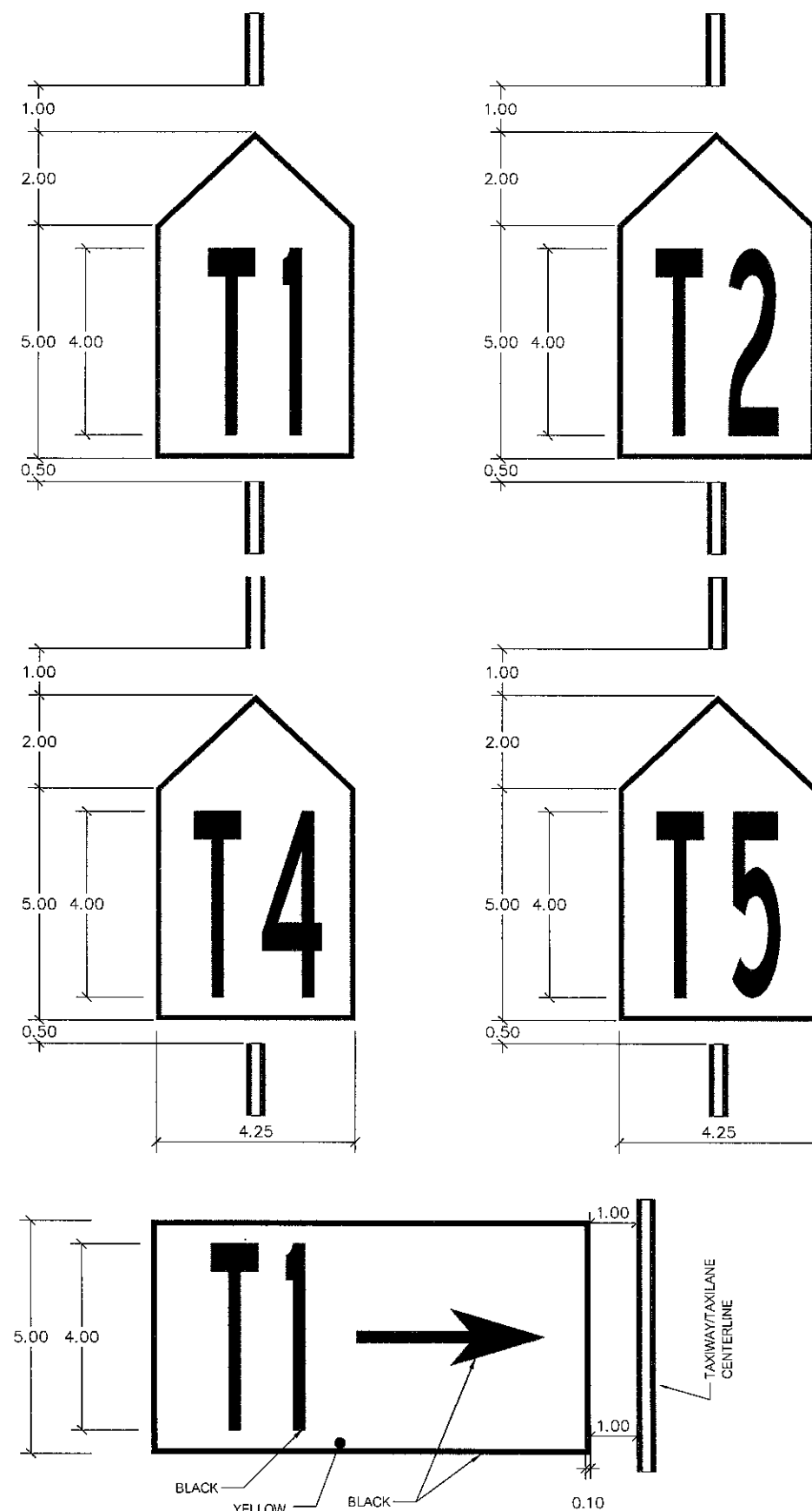

TYPICAL DETAIL FOR DIRECTION MARKING

หมายเหตุ

- ตัวเลขแสดงขนาดมีหน่วยเป็นเมตร เว้นแต่ระบุไว้เป็นอย่างอื่น

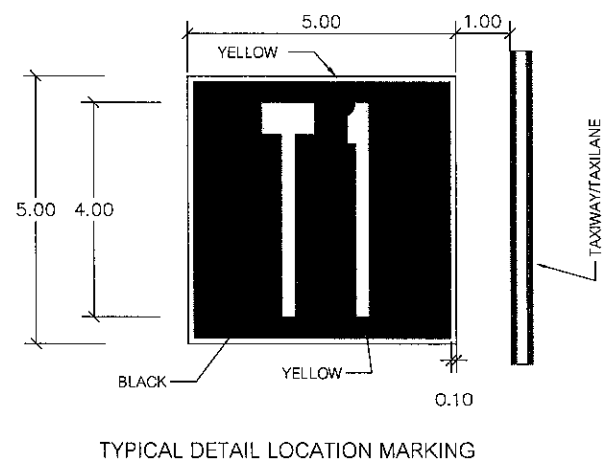

TYPICAL DETAIL LOCATION MARKING

แบบขยายงานทาสีตีเส้นเครื่องหมายจราจรทางวิ่ง ทางขับ และลานจอดอากาศยาน 1

ขอบเขตของงาน

ให้ผู้รับจ้างตีเส้นและเครื่องหมายต่างๆบนผิวทาง ทับเครื่องหมายที่มีอยู่เดิมหรือตามผู้ว่าจ้างประสงค์ โดยวิธีการฉีดพ่น (SPRAY GUN) แบบ AIRLESS ด้วยวัสดุสีจราจรตาม มอก.415-2551 หรือ มอก.ฉบับล่าสุด ระบายผิวหน้าสีจราจรด้วยลูกแก้ว มอก.543-2550 หรือ มอก.ฉบับล่าสุด ความหนาของลูกแก้วต้องสม่ำเสมอตลอดพื้นผิว

หมายเหตุ

ระยะ ขนาด และตำแหน่งในแบบเพื่อการคำนวณปริมาณงานเท่านั้น ในการปฏิบัติงานจริงผู้รับจ้างต้องสำรวจหน้างานจริง หากระยะ ขนาด และตำแหน่งในหน้างานจริงที่มีอยู่แล้วขัดแย้งกับแบบให้ใช้ระยะ ขนาด และตำแหน่ง ตามหน้างานจริงเป็นหลัก ทั้งนี้อยู่ในดุลยพินิจของคณะกรรมการตรวจการจ้างของผู้ว่าจ้าง



บริษัท ท่าอากาศยานไทย จำกัด (มหาชน)

335 หมู่ 7 ถนนวิภาวดีรังสิต แขวงสีกัน เขตดอนเมือง กรุงเทพฯ 10210 ประเทศไทย
โทรศัพท์ : 66(0) 2535-1111 โทรสาร : 66(0) 2535-4061, 66(0) 2504-9846
WEBSITE : http://www.airportthai.co.th , E-mail : aatblg@airportthai.co.th

งาน :

ทาสีตีเส้นเครื่องหมายจราจรทางวิ่ง ทางขับ และลานจอดอากาศยาน ณ ท่าอากาศยานภูเก็ต

แบบแสดง :

แบบขยายงานทาสีตีเส้นเครื่องหมายจราจรทางวิ่ง ทางขับ และลานจอดอากาศยาน 2

SCALE :

NTS.

ผู้เขียนแบบและออกแบบ :

นายเฉลิมพงษ์ สารกิตติภากุล
ชยธ.3 สสค.ฝบร.ทภก.

ผู้สำรวจ :

พ.อ.ต.ณัฐพงษ์ ไกรสมรวม
ชยท.3 สสค.ฝบร.ทภก.

นายพิพัฒน์ พุ่มนิคม
ชยท.4 สสค.ฝบร.ทภก.

ผู้ตรวจสอบ :

นายสุวิทย์ เงินดี
ชยส.6 สสค.ฝบร.ทภก.

ผู้รับรอง :

นายธีระศักดิ์ วัฒนายนต์
ผอ.ก.สสค.ฝบร.ทภก.

วันที่ : 5 ส.ค.65

แผ่นที่ :

21

จำนวนแผ่นทั้งหมด :

24

แบบเลขที่ :

สสค.ฝบร.ทภก.61/65

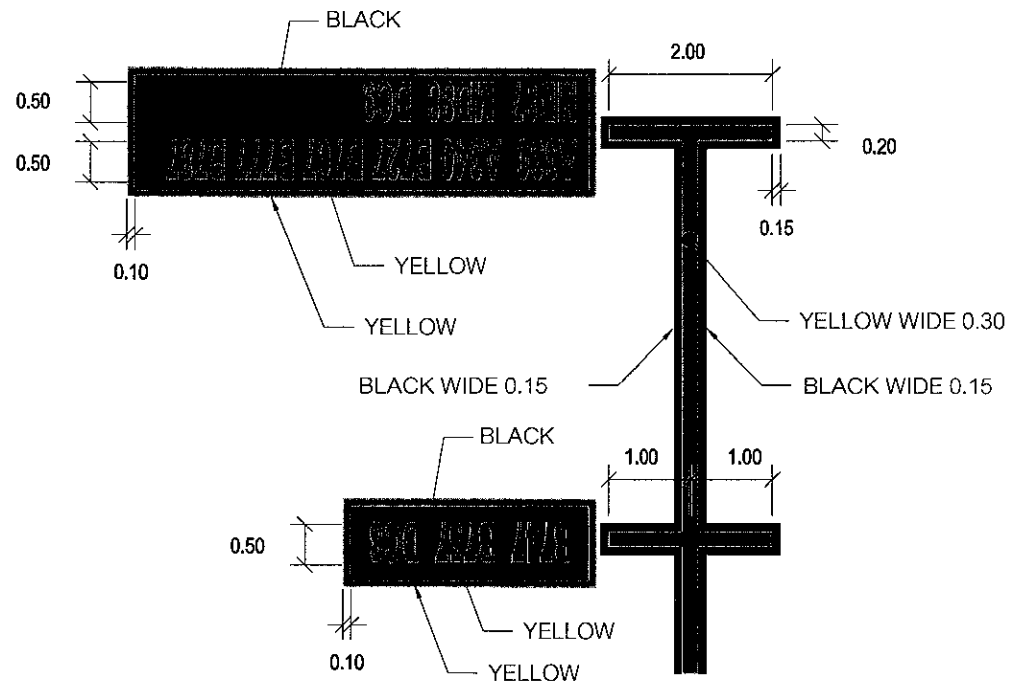

MULTIPLE MARSHALLER AND TOWING STOP LINE

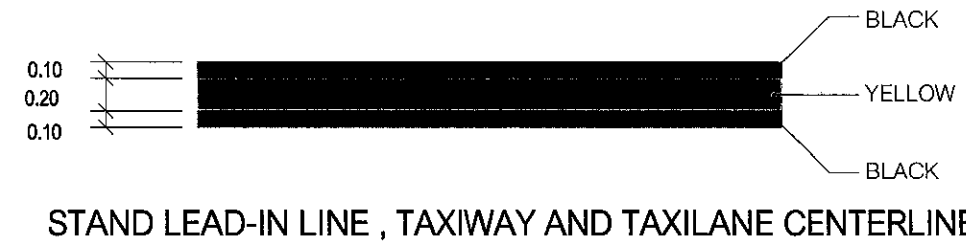

STAND LEAD-IN LINE , TAXIWAY AND TAXILANE CENTERLINE

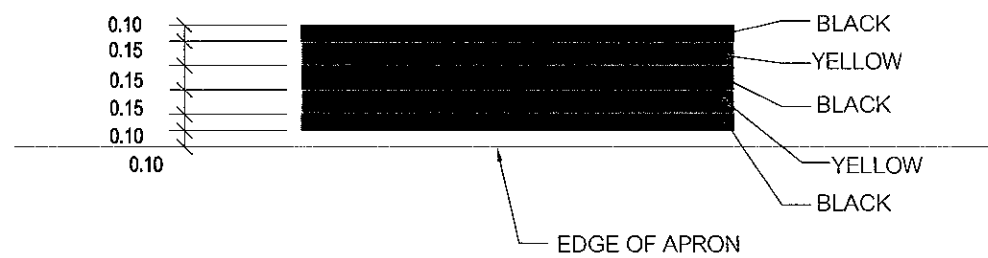

APRON AND TAXIWAY EDGE LINE

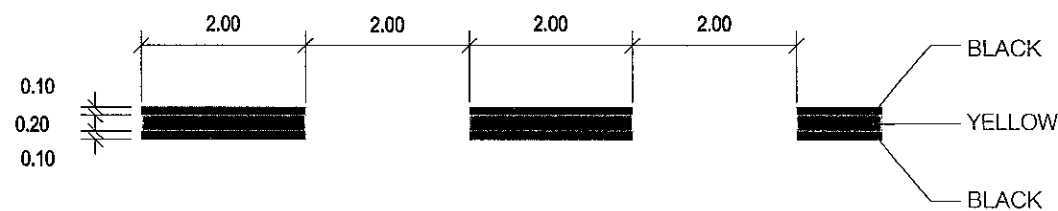

STAND LEAD IN-LINE FOR MULTIPLE AIRCRAFT RAMP SYSTEM (MARS)

แบบขยายงานทาสีตีเส้นเครื่องหมายจราจรทางวิ่ง ทางขับ และลานจอดอากาศยาน 2

ขอบเขตของงาน

ให้ผู้รับจ้างตีเส้นและเครื่องหมายต่างบนผิวทาง ทับเครื่องหมายที่มีอยู่เดิมหรือตามผู้ว่าจ้างประสงค์ โดยวิธีการฉีดพ่น (SPRAY GUN) แบบ AIRLESS ด้วยวัสดุสีจราจรตาม มอก.415-2551 หรือ มอก.ฉบับล่าสุด โดยมีหัวหน้าสีจราจรด้วยลูกแก้ว มอก.543-2550 หรือ มอก.ฉบับล่าสุด ความหนาของลูกแก้วต้องสม่ำเสมอตลอดพื้นผิว

หมายเหตุ

ระยะ ขนาด และตำแหน่งในแบบเพื่อการคำนวณปริมาณงานเท่านั้น ในการปฏิบัติงานจริงผู้รับจ้างต้องสำรวจหน้างานจริง หากระยะ ขนาด และตำแหน่งในหน้างานจริงที่มีอยู่แล้วขัดแย้งกับแบบให้ใช้ระยะ ขนาด และตำแหน่ง ตามหน้างานจริงเป็นหลัก ทั้งนี้อยู่ในดุลยพินิจของคณะกรรมการตรวจการจ้างของผู้ว่าจ้าง



บริษัท ท่าอากาศยานไทย จำกัด (มหาชน)

333 หมู่ 7 ถนนจตุรภาค แขวงสีกัน เขตดอนเมือง กรุงเทพฯ 10210 ประเทศไทย
โทรศัพท์ : 66(0) 2535-1111 โทรสาร : 66(0) 2535-4061, 66(0) 2504-3846
WEBSITE : http://www.airportthai.co.th , E-mail : aatbla@airportthai.co.th

งาน :

ทาสีตีเส้นเครื่องหมายจราจรทางวิ่ง ทางขับ และลานจอดอากาศยาน ณ ท่าอากาศยานภูเก็ต

แบบแสดง :

แบบขยายงานทาสีตีเส้นเครื่องหมายจราจรทางวิ่ง ทางขับ และลานจอดอากาศยาน 3

SCALE :

NTS.

ผู้เขียนแบบและออกแบบ :

นายเฉลิมพงษ์ สารภินิภากุล
ชยธ.3 สสค.ฝบร.ทภก.

ผู้สำรวจ :

พ.อ.ต.ณัฐพงษ์ ไกรสมรวม
ชทน.3 สสค.ฝบร.ทภก.

นายพิพัฒน์ ทุมนิคม
ชทน.4 สสค.ฝบร.ทภก.

ผู้ตรวจสอบ :

นายสุวิทย์ เงินดี
ชยธ.6 สสค.ฝบร.ทภก.

ผู้รับรอง :

นายธีระศักดิ์ วัฒนายนต์
ผอ.ก.สสค.ฝบร.ทภก.

วันที่ : 5 ส.ค.65

แผ่นที่ :

22

จำนวนแผ่นทั้งหมด :

24

แบบเลขที่ :

สสค.ฝบร.ทภก.61/65

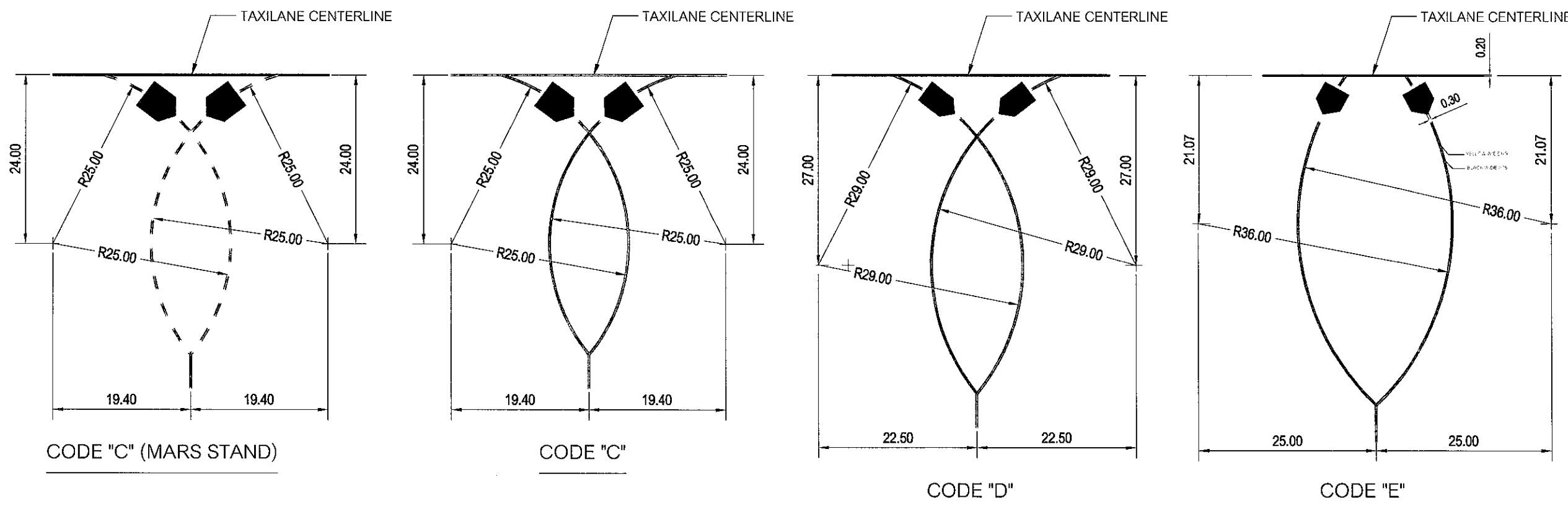

RADIUS OF STAND LEAD-IN LINE

แบบขยายงานทาสีตีเส้นเครื่องหมายจราจรทางวิ่ง ทางขับ และลานจอดอากาศยาน 3

ขอบเขตของงาน

ให้ผู้รับจ้างตีเส้นและเครื่องหมายต่างๆบนผิวทาง ทับเครื่องหมายที่มีอยู่เดิมหรือตามที่มีผู้ว่าจ้างประสงค์ โดยวิธีการฉีดพ่น (SPRAY GUN) แบบ AIRLESS ด้วยวัสดุสีจราจรตาม มอก.415-2551 หรือ มอก.ฉบับล่าสุด โดยผิวหน้าสีจราจรด้วยลูกแก้ว มอก.543-2550 หรือ มอก.ฉบับล่าสุด ความหนาของลูกแก้วต้องสม่ำเสมอตลอดพื้นผิว

หมายเหตุ

ระยะ ขนาด และตำแหน่งในแบบเพื่อการคำนวณปริมาณงานเท่านั้น ในการปฏิบัติงานจริงผู้รับจ้างต้องสำรวจหน้างานจริง หากระยะ ขนาด และตำแหน่งในหน้างานจริงที่มีอยู่แล้วขัดแย้งกับแบบให้ใช้ระยะ ขนาด และตำแหน่ง ตามหน้างานจริงเป็นหลัก ทั้งนี้อยู่ในดุลยพินิจของคณะกรรมการตรวจการจ้างของผู้ว่าจ้าง



บริษัท ท่าอากาศยานไทย จำกัด (มหาชน)

333 หมู่ 7 ถนนเชิดวุฒากาศ แขวงสีกัน เขตดอนเมือง กรุงเทพฯ 10210 ประเทศไทย
โทรศัพท์ : 66(0) 2535-1111 โทรสาร : 66(0) 2535-4061, 66(0) 2504-3846
WEBSITE : <http://www.airportthai.co.th>, E-mail : aotbia@airportthai.co.th

งาน :

ทาสีตีเส้นเครื่องหมายจราจรทางวิ่ง ทางขับ และลานจอดอากาศยาน ณ ท่าอากาศยานภูเก็ต

แบบแสดง :

แบบขยายงานทาสีตีเส้นเครื่องหมายจราจรทางวิ่ง ทางขับ และลานจอดอากาศยาน 4

SCALE :

NTS.

ผู้เขียนแบบและออกแบบ :

นายเฉลิมพงษ์ สารภินิภากุล
ชยช.3 สสค.ฝบร.ทภก.

ผู้สำรวจ :

พ.อ.ต.ณัฐพงษ์ ไกรสมรวม
ชยท.3 สสค.ฝบร.ทภก.

นายพิพัฒน์ พุ่มนิคม
ชยท.4 สสค.ฝบร.ทภก.

ผู้ตรวจสอบ :

นายสุวิทย์ เงินดี
ชยล.6 สสค.ฝบร.ทภก.

ผู้รับรอง :

นายธีระศักดิ์ วัฒนายนต์
ผอ.ก.สสค.ฝบร.ทภก.

วันที่ : 5 ส.ค.65

แผ่นที่ :

23

จำนวนแผ่นทั้งหมด :

24

แบบเลขที่ :

สสค.ฝบร.ทภก.61/65

DIRECTION TO PARKING STAND ON LEAD-IN LINE

OPTION 1

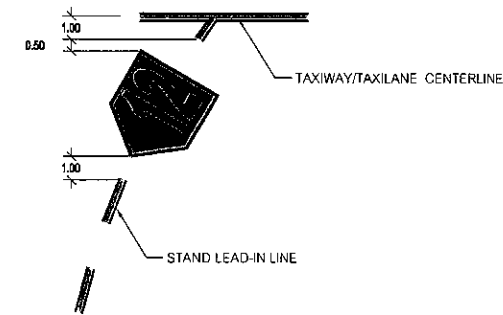
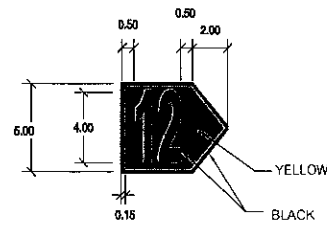

OPTION 2

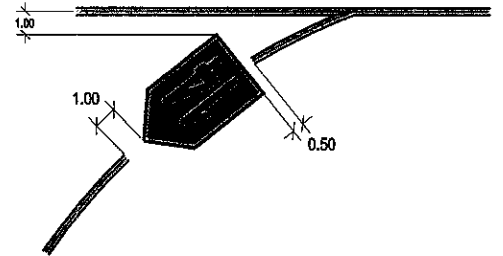
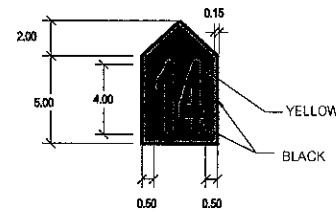

DIRECTION MARKING

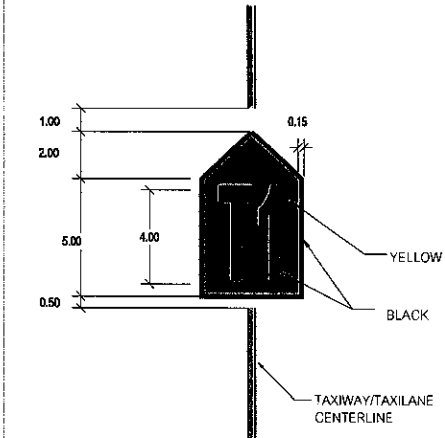

DIRECTION MARKING

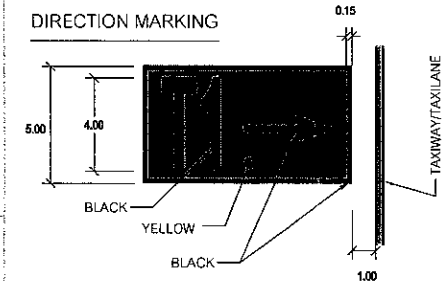

LOCATION MARKING

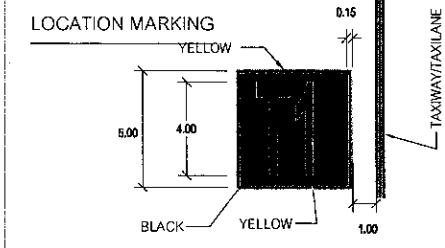

หมายเหตุ

- ตัวเลขแสดงขนาดมีหน่วยเป็นเมตร เว้นแต่ระบุไว้เป็นอย่างอื่น

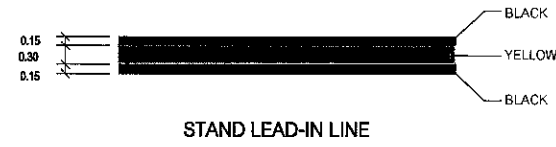

STAND LEAD-IN LINE



TAXIWAY AND TAXILANE CENTERLINE

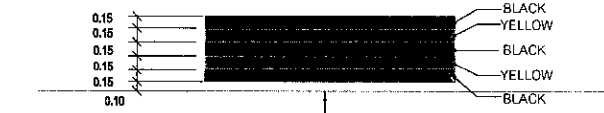

APRON AND TAXIWAY EDGE LINE

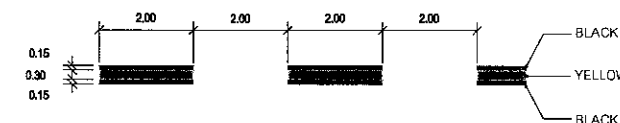

STAND LEAD IN-LINE FOR MULTIPLE AIRCRAFT RAMP SYSTEM (MARS)

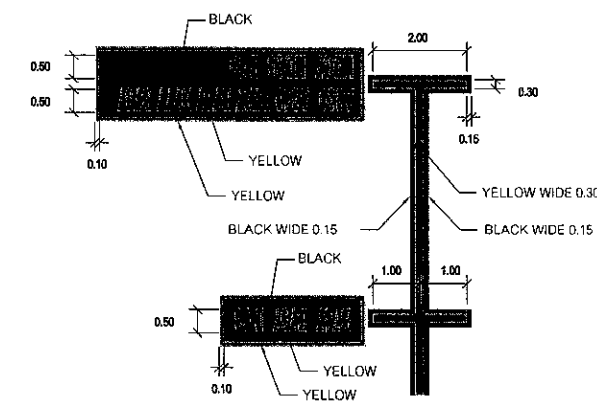

MULTIPLE MARSHALLER AND TOWING STOP LINE

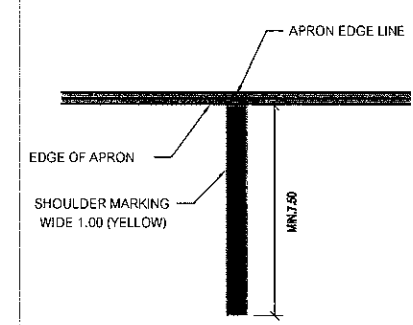

SHOULDER MARKING

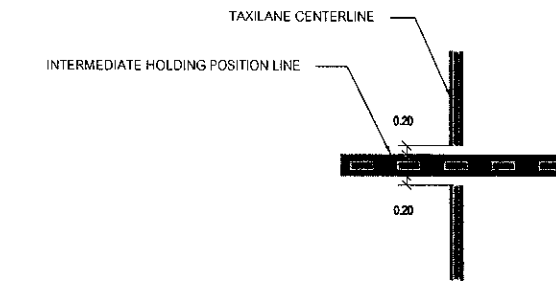

INTERMEDIATE HOLDING POSITION LINE

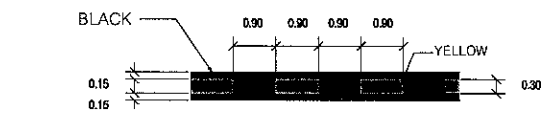

INTERMEDIATE HOLDING POSITION LINE

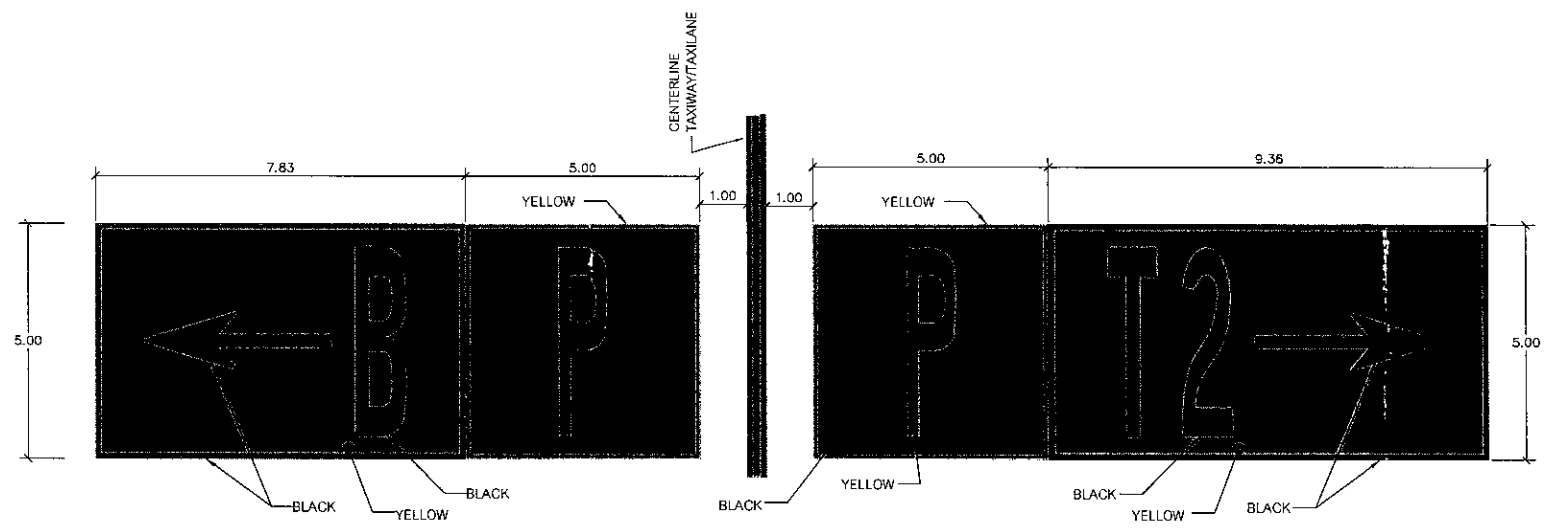

แบบขยายงานทาสีตีเส้นเครื่องหมายจราจรทางวิ่ง ทางขับ และลานจอดอากาศยาน 4



บริษัท ท่าอากาศยานไทย จำกัด (มหาชน)

333 หมู่ 7 ถนนสีลมภาค แขวงสีลม เขตตลิ่งชัน กรุงเทพฯ 10210 ประเทศไทย
โทรศัพท์ : 66(0) 2535-1111 โทรสาร : 66(0) 2535-4061, 66(0) 2504-3846
WEBSITE : <http://www.airportthai.co.th> , E-mail : satbia@airportthai.co.th

งาน :

ทาสีตีเส้นเครื่องหมายจราจรทางวิ่ง ทางขับ และลานจอดอากาศยาน ณ ท่าอากาศยานภูเก็ต

แบบแสดง :

แบบขยายงานทาสีตีเส้นเครื่องหมายจราจรทางวิ่ง ทางขับ และลานจอดอากาศยาน 5

SCALE :

NTS.

ผู้เขียนแบบและออกแบบ :

นายเผด็จพงศ์ สารภักดีนภกุล
ชยธ.3 สสค.ฝบร.ทภก.

ผู้สำรวจ :

พ.อ.ต.ณัฐพงศ์ ไกรสมรวม
ชยธ.3 สสค.ฝบร.ทภก.

นายพิพัฒน์ พุ่มนิคม

ชยธ.4 สสค.ฝบร.ทภก.

ผู้ตรวจสอบ :

นายสุวิทย์ เงินดี
ชยธ.5 สสค.ฝบร.ทภก.

ผู้รับรอง :

นายธีระศักดิ์ วัฒนายนต์
ผอ.ก.สสค.ฝบร.ทภก.

วันที่ : 5 ส.ค.65

แผ่นที่ :

24

จำนวนแผ่นทั้งหมด :

24

แบบเลขที่ :

สสค.ฝบร.ทภก.61/65

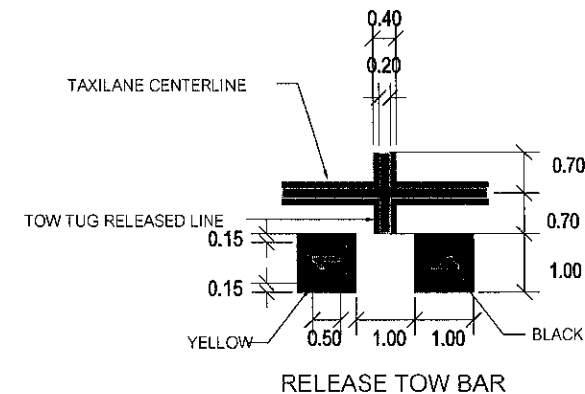
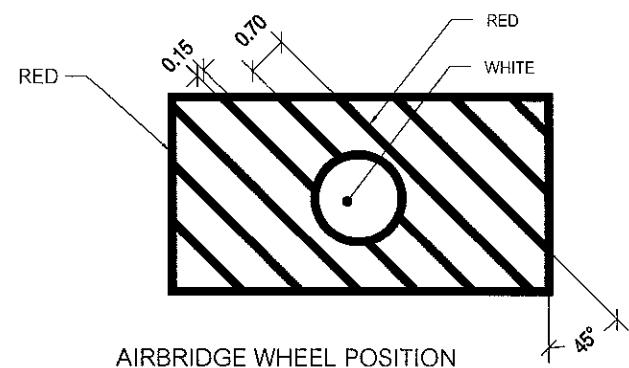
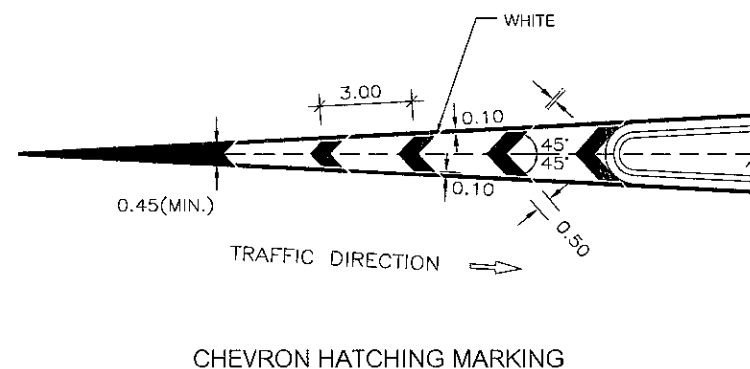
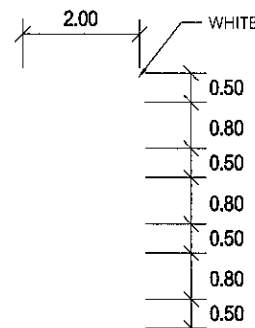
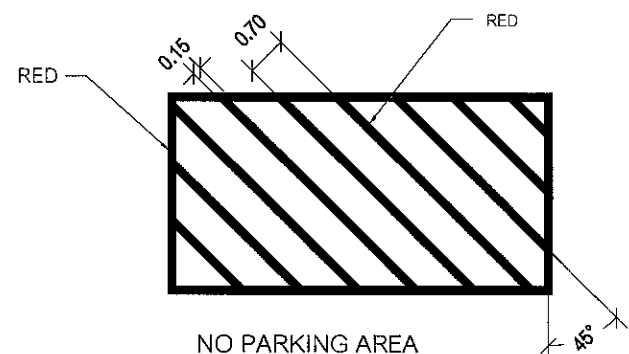
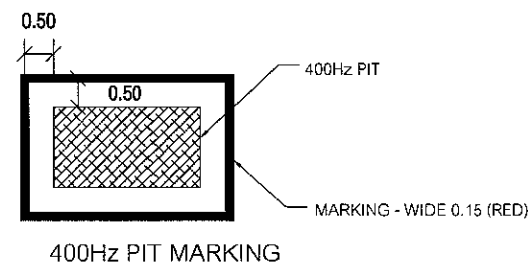
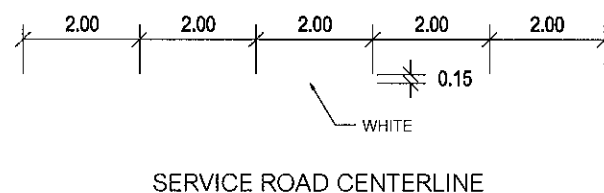
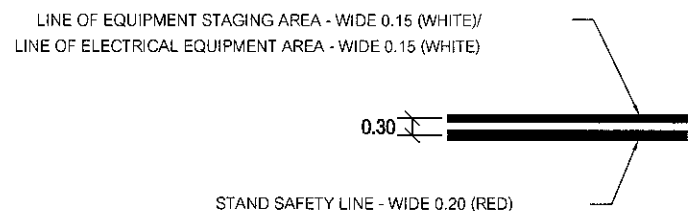
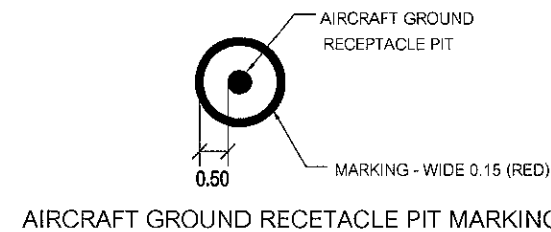
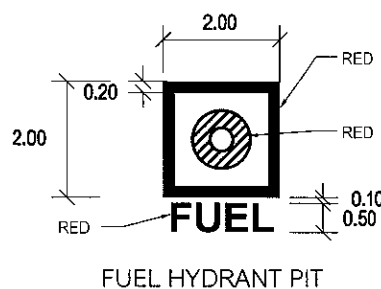
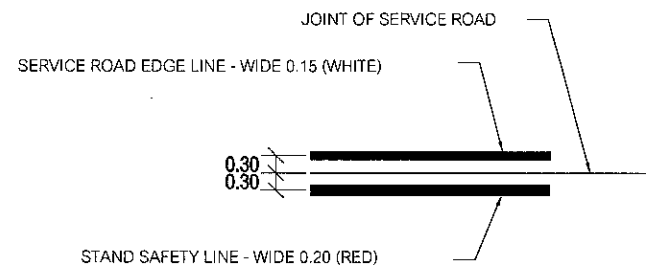

แบบขยายงานทาสีตีเส้นเครื่องหมายจราจรทางวิ่ง ทางขับ และลานจอดอากาศยาน 5