



บริษัท ท่าอากาศยานไทย จำกัด (มหาชน)

งานจ้างปรับปรุงห้องประชาสัมพันธ์ อาคาร 1 จำนวน 1 งาน

รายการประกอบแบบ

ให้ผู้รับจ้าง งานจ้างปรับปรุงห้องประชาสัมพันธ์ อาคาร 1 จำนวน 1 งาน ตามแบบและ รายการประกอบแบบ โดยมีรายละเอียดดังต่อไปนี้

1. งานจ้างงานจ้างปรับปรุงห้องประชาสัมพันธ์ อาคาร 1
2. งานพื้น
 - 2.1 งานทำความสะอาดและเตรียมผิวพื้นเดิมสำหรับติดตั้งกระเบื้องยาง
 - 2.2 งานพื้นกระเบื้องยางให้ผู้รับจ้างติดตั้งพื้นกระเบื้องยางชนิดแผ่น ลายไม้ธรรมชาติ ขนาดไม่เล็กกว่า 15x90 ซม. ความหนาารวมไม่น้อยกว่า 3 มม. หรือขนาดอื่นตามระบุในแบบ เทียบเท่าหรือดีกว่า (มาตรฐานการติดตั้งกระเบื้องยางตามกำหนดบริษัทผู้ผลิต)
 - 2.3 มีกรรมวิธีการผลิตแบบ Heterogeneous ไม่มีส่วนผสมของแร่ใยหิน
 - 2.4 ชั้นผิวหน้าป้องกันการสึกกร่อน (Wear Layer) ไม่น้อยกว่า 0.3 มม.
 - 2.5 ผู้รับจ้างจะต้องนำเสนอสี และลวดลายกระเบื้องก่อนการติดตั้งให้แก่คณะกรรมการตรวจรับพัสดุ ก่อนการติดตั้ง
3. งานผนัง

ผนังทั่วไปโครงคร่าวเหล็กชุบสังกะสี กรุไม้อัดซีเมนต์ความหนาแน่นสูง หนา 8 มม. สองด้าน
4. งานทาสี
 - 4.1 สีน้ำอะคริลิก 100% ผลิตจากสารอะคริลิกแท้ 100% สำหรับงานทาสีภายใน ชนิดกึ่งเงา
 - 4.2 การเตรียมงานและรองพื้น ผนังที่เคยทาสีแล้ว
 - ทำความสะอาดพื้นที่ที่จะทาสีโดยปิดฝุ่นออกให้หมด
 - ปลดอยทิ้งไว้ให้แห้งสนิท
 - ทาสีรองพื้น โดยให้ทาสีรองพื้นของสีชนิดและยี่ห้ออื่นๆตามมาตรฐานบริษัทผู้ผลิต
 - 4.3 การทาสีทับหน้าให้ทาไม่น้อยกว่า 2 ครั้งโดยไม่นับสีรองพื้น การทาสีแต่ละครั้งต้องรอให้สีแห้ง จึงทาสีทับครั้งต่อไป
 - 4.4 การทาสีให้ปฏิบัติตามรายการ งานทาสี
 - 4.5 ให้ใช้สี NUMBER ของแต่บริษัทที่ข้างถึง โดยห้ามใช้สีที่ผสมแยกต่างหากของสี NUMBER นั้นๆ
5. งานประตุ - กระจก
 - 5.1 ขนาดและรายละเอียดตามแบบ
 - 5.2 ใช้บานกระจกเปลือยเทมเปอร์ลามิเนท กำหนดให้ใช้กระจก ไทยเยอรมัน สเปเชียลตี้ กลาส หรือ บางกอกกลาส หรือ กระจกไทยอาซาฮี หรือเทียบเท่าหรือดีกว่า
 - 5.3 ประตู- หน้าต่างบานเลื่อน อลูมิเนียมขนาดตามแบบและมีความหนากรอบบานไม่น้อยกว่า 2 มม.
 - 5.4 วงกบสำหรับประตูทั่วไป ถ้าไม่ระบุเป็นแบบอื่นให้ใช้วงกบอลูมิเนียม ขนาดไม่เล็กกว่า 1 1/2 x 4 นิ้ว ความหนาไม่น้อยกว่า 2.0 มม.
6. แผ่นลามิเนท
 - 6.1 แผ่นลามิเนท ชนิด HPL ความหนา ไม่ต่ำกว่า 0.6 มม.
 - 6.2 ขนาดแผ่นมาตรฐาน 1.22x2.44ม ความหนาแผ่นไม่ต่ำกว่า 0.6 มม.
7. งานเฟอร์นิเจอร์ Built-In
 - 7.1 ให้ผู้รับจ้างติดตั้งเฟอร์นิเจอร์ Built-In ตามแบบและรายการ
 - 7.2 ผู้รับจ้างจะต้องนำเสนอสัญญาปิดผิวเฟอร์นิเจอร์ ให้แก่คณะกรรมการตรวจรับพัสดุก่อนการติดตั้ง
 - 7.3 ผู้รับจ้างจะต้องนำเสนอสัญญาปิดผิว บานพับ ให้แก่คณะกรรมการตรวจรับพัสดุก่อนดำเนินการ
 - 7.4 วัสดุที่เป็นไม้จริง ผู้รับจ้างจะต้องใช้ไม้ที่ผ่านการอบน้ำยากันปลวกแล้วเท่านั้น
8. งานป้าย ให้ผู้รับจ้างติดตั้งป้ายห้อง และป้ายไฟ ตามแบบและรายการ
9. วัสดุอื่นที่สำคัญ ให้ใช้ตามคุณสมบัติตามรายการในข้อกำหนดและรายละเอียด
10. ระบบไฟฟ้า ให้ผู้รับจ้างติดตั้งระบบไฟฟ้า ตามแบบและรายการให้ใช้งานได้
11. วัสดุและอุปกรณ์ของเดิมที่รื้อถอนออก และเป็นสิ่งที่นำมาใช้ได้ดีภายหลัง ผู้รับจ้างต้องรื้อถอนด้วยความระมัดระวังให้อยู่ในสภาพดีและนำส่ง ทอท.

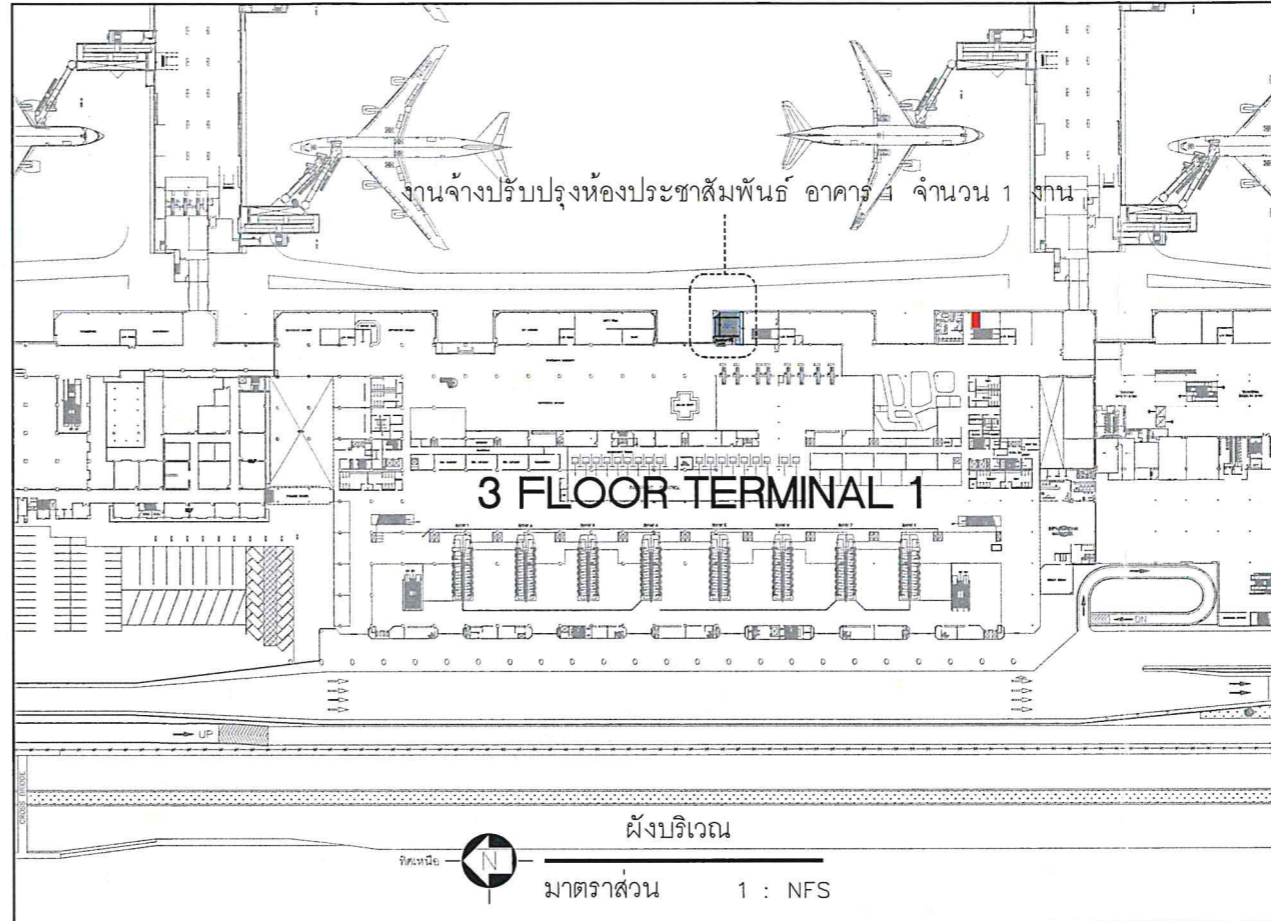

สารบัญประกอบแบบ	
แบบสถาปัตยกรรม	
แผ่นที่	รายการ
A-01	สารบัญแบบ, ผังบริเวณ, รายการประกอบแบบ
A-02	ผังปรับปรุง, ผังรื้อถอน, รูปด้าน A
A-03	แบบขยายเคาน์เตอร์ BF-1, รูปตัด A, รูปตัด B, รูปตัด C, รูปตัด D
A-04	แบบขยายเคาน์เตอร์ BF-1, รูปด้าน A, รูปด้าน B, รูปตัด A-A, รูปตัด B-B
A-05	แบบขยายตู้ BF-2 รูปตัด E, รูปตัด F, รูปตัด G, แบบขยายประตู
A-06	แบบงานระบบไฟฟ้า

12. ระยะเวลาและระดับที่ระบุในแบบเป็นระยะโดยประมาณ ผู้รับจ้างต้องตรวจสอบจากสถานที่จริงก่อนดำเนินการ
13. ถ้าบริเวณข้างเคียงเกิดความเสียหายอันเนื่องมาจากการทำงาน ผู้รับจ้างจะต้องซ่อมแซม ให้อยู่ในสภาพดี แข็งแรงเหมือนเดิม โดยเฉพาะฝ้าเพดาน, ผนัง, ผนัง, ข้างเคียงของเดิม
14. ผู้รับจ้างต้องจัดหาช่างฝีมือที่มีความชำนาญในงานที่กำหนดให้ต้องทำด้วยความประณีต แข็งแรงและสวยงาม
15. การติดตั้งงานระบบต่างๆผู้รับจ้างต้องแจ้งและติดต่อประสานงานกับเจ้าหน้าที่ ที่เกี่ยวข้องก่อนดำเนินการ
16. ผู้รับจ้างจะต้องปฏิบัติตามระเบียบข้อบังคับ ทอท. อย่างเคร่งครัด
17. ให้ผู้รับจ้างรักษาความสะอาดบริเวณพื้นที่ที่ก่อสร้างและบริเวณข้างเคียงให้สะอาดตลอดเวลาในระหว่างที่ดำเนินการก่อสร้างและให้ผู้รับ จ้างทำความสะอาดบริเวณที่ก่อสร้างทั้งหมดให้เรียบร้อยก่อนส่งมอบงาน
18. ให้ผู้รับจ้างขออนุมัติวัสดุในการก่อสร้างต่อกรรมการตรวจรับพัสดุก่อนติดตั้ง



บริษัท ท่าอากาศยานไทย จำกัด (มหาชน)
 เลขที่ 333 ถนนเชิดวุฒากาศ แขวงสีกัน
 เขตดอนเมือง กรุงเทพมหานคร 10210
 โทรศัพท์ : 02 535 1111
 โทรสาร : 02 535 4061
 อีเมล : aotpr@airportthai.co.th

แบบ
 งานจ้างปรับปรุงห้องประชาสัมพันธ์
 อาคาร 1 ณ ทดม จำนวน 1 งาน

สถาปนิก
 นาย ศักดิ์เดช สิงห์พัฒน

ผู้อำนวยการส่วนสนามบินและอาคาร
 นายสมมิตร คงศัมย์ลิก

รองผู้อำนวยการฝ่ายสนามบินและอาคาร
 นาย สรวุฒิ ญาณภีร์

ผู้อำนวยการฝ่ายสนามบินและอาคาร
 นาย พลัง อาวินพิพัฒน์

แบบแสดง
 สารบัญแบบ, ผังบริเวณ, รายการประกอบแบบ

แบบเลขที่	วันที่
007/65	3 เม.ย. 66
	แผ่นที่
	A-01



บริษัท ท่าอากาศยานไทย จำกัด (มหาชน)
 เลขที่ 333 ถนนเชิดวุฒากาศ แขวงสีกัน
 เขตดอนเมือง กรุงเทพมหานคร 10210
 โทรศัพท์ : 02 535 1111
 โทรสาร : 02 535 4061
 อีเมล : aotpr@airportthai.co.th

แบบ
 งานจ้างปรับปรุงห้องประชาสัมพันธ์
 อาคาร 1 ณ ทดม จำนวน 1 งาน

สถาปนิก
 นาย ศักดิ์เดช สิงห์พัฒนะ

ผู้อำนวยการส่วนสนามบินและอาคาร
 นายสมมิตร คงศัมย์ลิก

รองผู้อำนวยการฝ่ายสนามบินและอาคาร
 นาย สรวุฒิ ญาณภีร์

ผู้อำนวยการฝ่ายสนามบินและอาคาร
 นาย พลัง อารินพิพัฒน์

แบบแสดง
 ผังปรับปรุง
 ผังรื้อถอน
 รูปด้าน A

แบบเลขที่
 007/65

วันที่
 3 เม.ย. 66
 แผ่นที่
 A-02

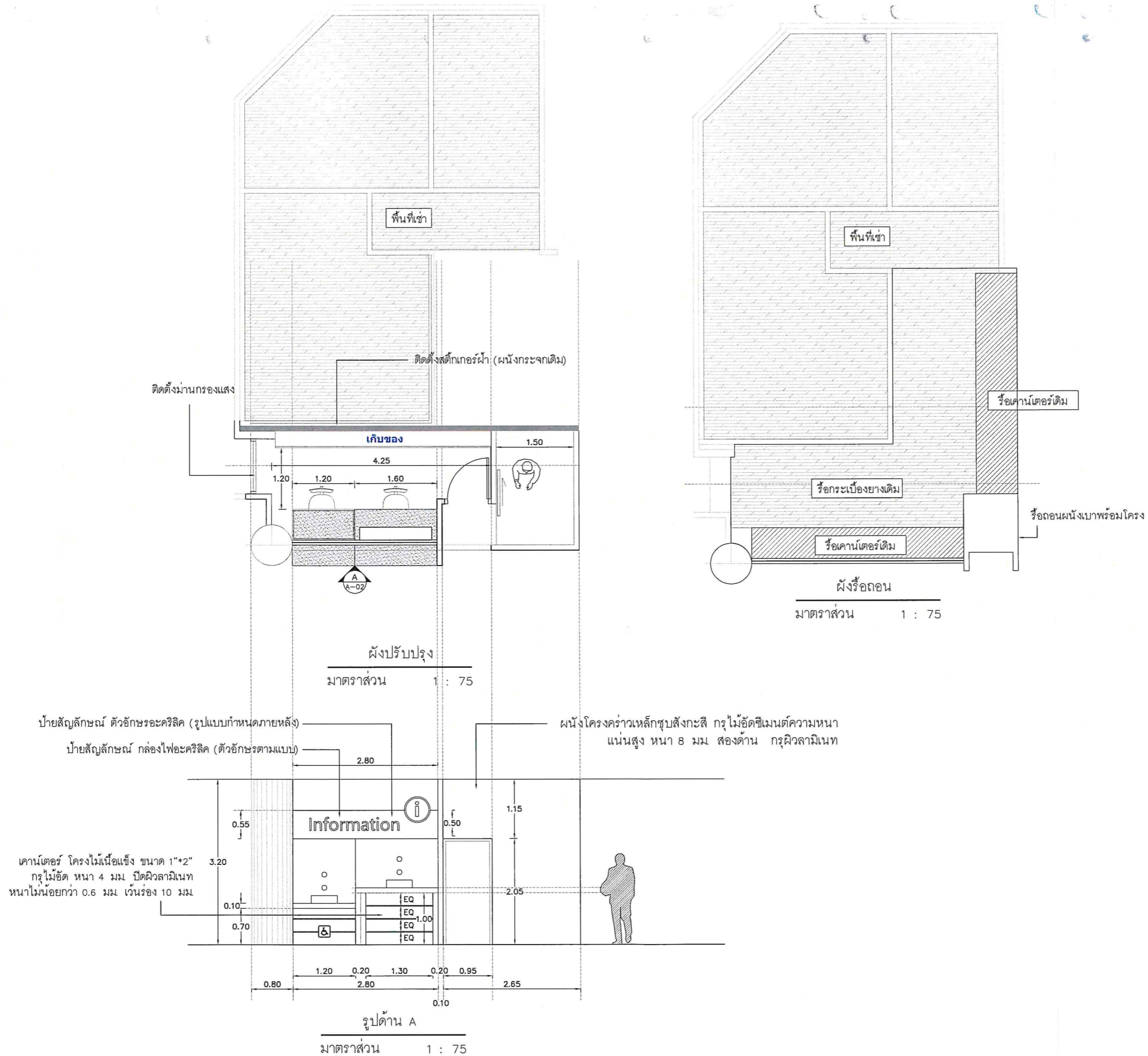



บริษัท ท่าอากาศยานไทย จำกัด (มหาชน)
 เลขที่ 333 ถนนเชิดวุฒากาศ แขวงสีกัน
 เขตดอนเมือง กรุงเทพมหานคร 10210
 โทรศัพท์ : 02 535 1111
 โทรสาร : 02 535 4061
 อีเมลล์ : aotpr@airportthai.co.th

แบบ

งานจ้างปรับปรุงห้องประชาสัมพันธ์
 อาคาร 1 ณ ทดม จำนวน 1 งาน

สถาปนิก

นาย ศักดิ์เดช สิงห์วัฒนะ

ผู้อำนวยการส่วนสนามบินและอาคาร

นายสมมิตร คงรัมย์ลิก

รองผู้อำนวยการฝ่ายสนามบินและอาคาร

นาย สรวุฒิ ญาณภีร์

ผู้อำนวยการฝ่ายสนามบินและอาคาร

นาย พลัง ธารินพิพัฒน์

แบบแสดง

แบบขยายเคาน์เตอร์ BF-1

รูปตัด A , รูปตัด B , รูปตัด C

แบบเลขที่

007/65

วันที่

3 เม.ย. 66

แผ่นที่

A-03

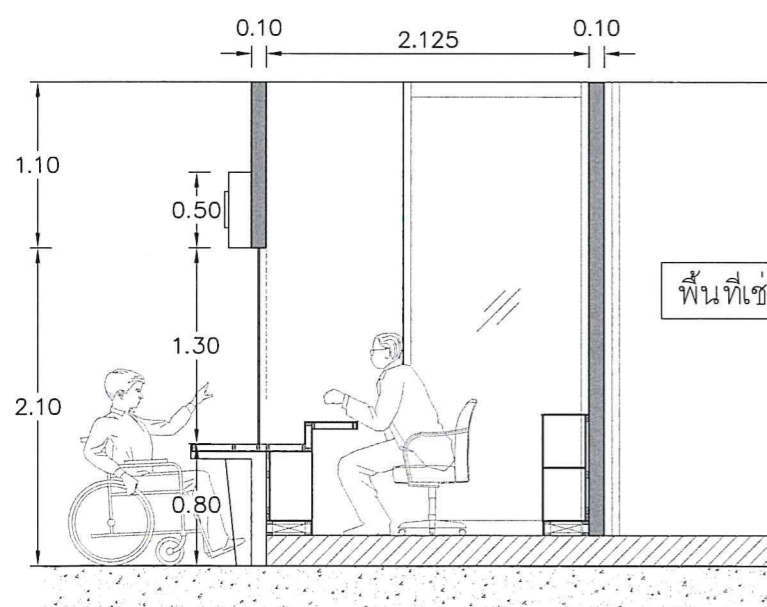
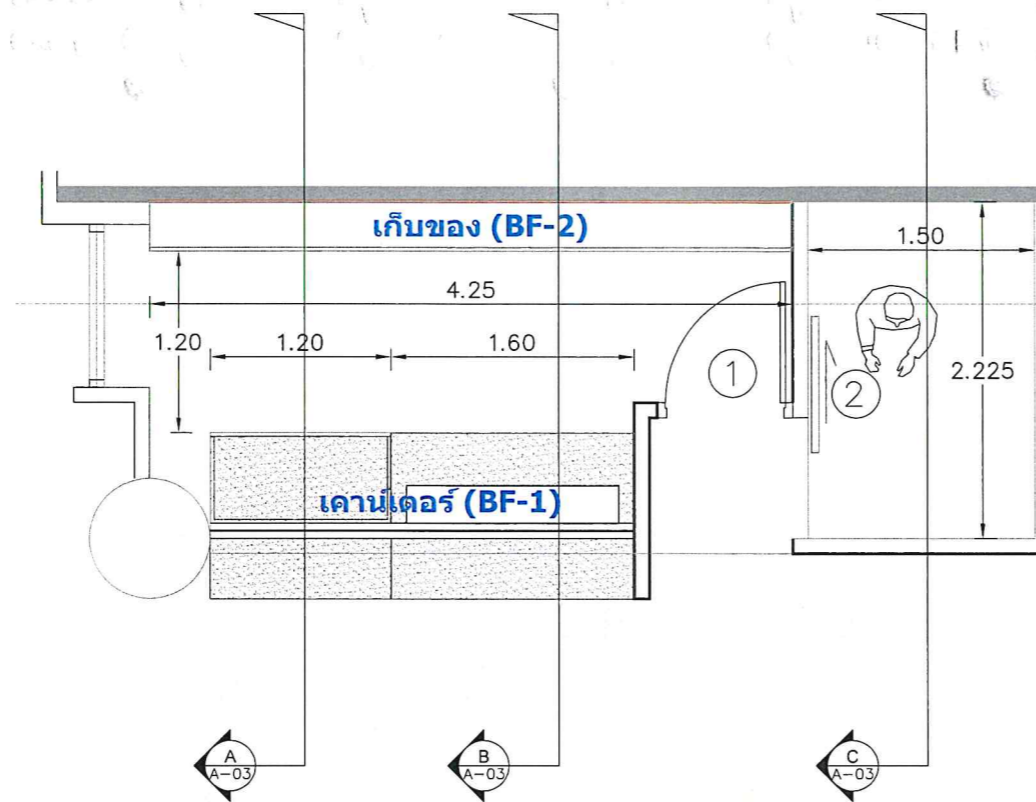

รูปตัด A
 มาตราส่วน 1 : 50

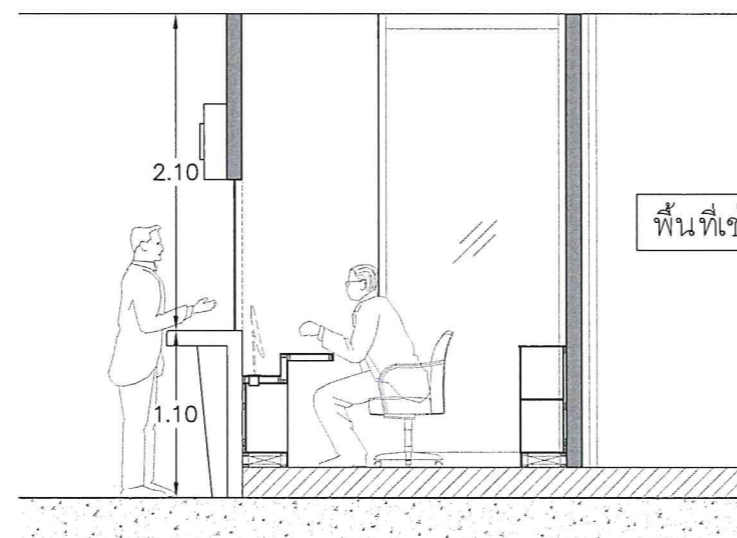

รูปตัด B
 มาตราส่วน 1 : 50

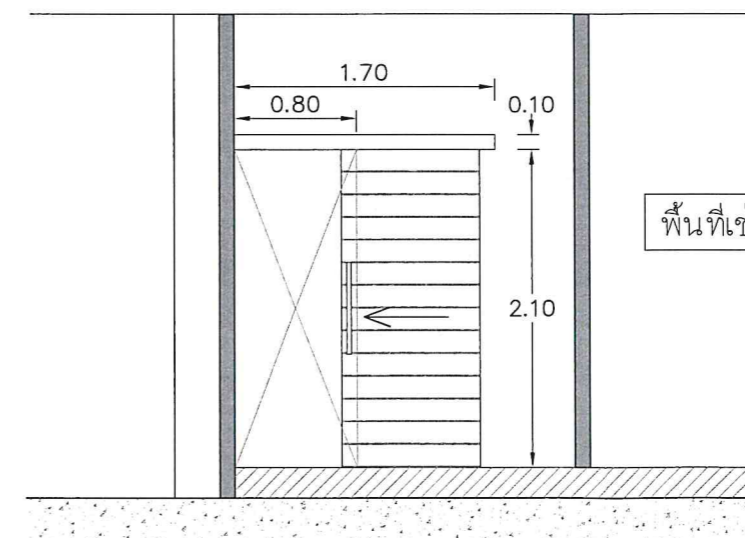

รูปตัด C
 มาตราส่วน 1 : 50



บริษัท ท่าอากาศยานไทย จำกัด (มหาชน)
 เลขที่ 333 ถนนเชิดวุฒากาศ แขวงสีกัน
 เขตดอนเมือง กรุงเทพมหานคร 10210
 โทรศัพท์ : 02 535 1111
 โทรสาร : 02 535 4061
 อีเมลล์ : aotpr@airportthai.co.th

แบบ
 งานจ้างปรับปรุงห้องประชาสัมพันธ์
 อาคาร 1 ณ ทดม จำนวน 1 งาน

สถาปนิก
 นาย ศักดิ์เดช สิงห์พัฒน

ผู้อำนวยการส่วนสนามบินและอาคาร
 นายสมมิตร คงรัมย์ลิก

รองผู้อำนวยการฝ่ายสนามบินและอาคาร
 นาย สรรวุฒิ ญาณภีร์

ผู้อำนวยการฝ่ายสนามบินและอาคาร
 นาย พลัง ธาวิณพิพัฒน์

แบบแสดง
 แบบขยายเคาน์เตอร์ BF-1
 รูปด้าน A , รูปด้าน B
 รูปตัด A-A , รูปตัด B-B

แบบเลขที่	วันที่
007/65	3 เม.ย. 66
	แผ่นที่
	A-04

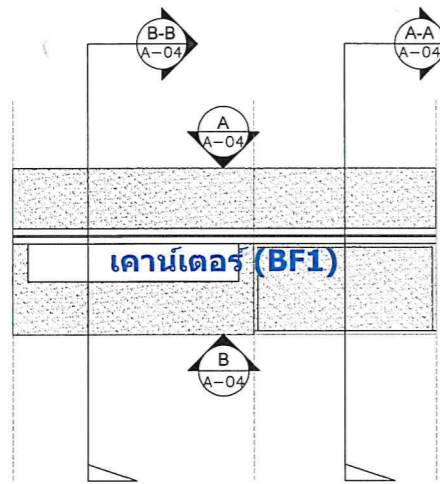

ผนังโครงคร่าวเหล็กชุบสังกะสี กรุไม้อัดซีเมนต์ความหนาแน่นสูง หนา 8 มม สองด้าน กรุฉนวนใยหิน
 กระจกเคาน์เตอร์ เทมเปอร์ลามิเนตใส 10 มม เจาะรูขนาดตามแบบ

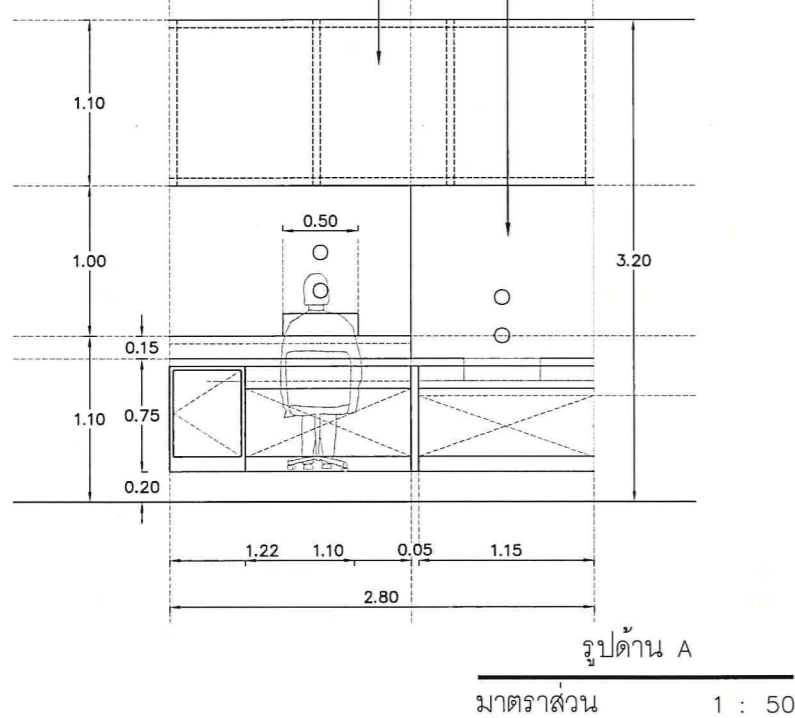

LOGO Information อะคิลิก ซ่อนไฟ ปิดทับด้วยสติ๊กเกอร์ฉลุตัวหนังสือ (รูปแบบกำหนดภายหลัง)

ป้ายอะคิลิกปิดทับด้วยสติ๊กเกอร์ฉลุตัวหนังสือ (รูปแบบกำหนดภายหลัง)

เคาน์เตอร์ โครงไม้เนื้อแข็ง ขนาด 1"×2" กรุไม้อัด หนา 4 มม ปิดฉนวนใยหิน หนาไม่น้อยกว่า 0.6 มม เว้นร่อง 10 มม

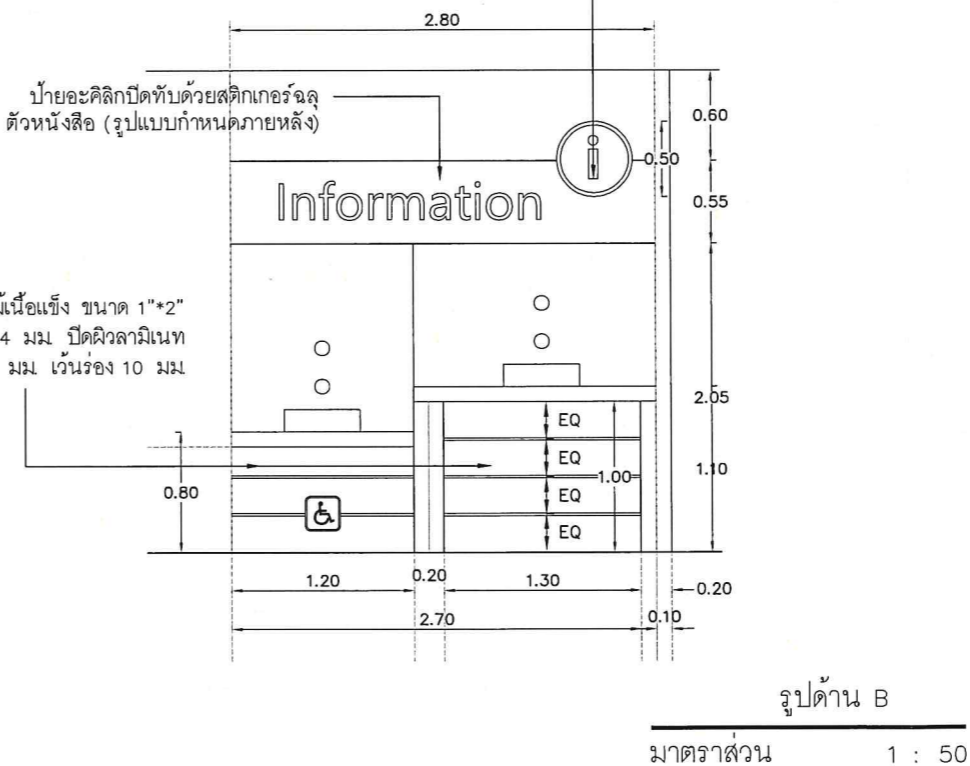

ป้ายสัญลักษณ์ กล่องไฟ (ตามแบบ)

กระจกเคาน์เตอร์ เทมเปอร์ลามิเนตใส 10 มม เจาะรูขนาดตามแบบ

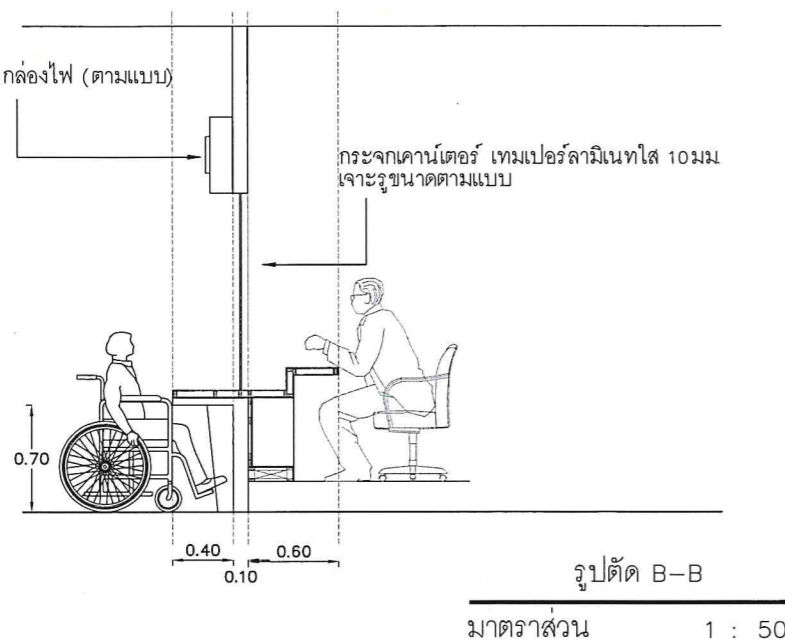

โครงไม้เนื้อแข็ง ขนาด 1"×2" กรุไม้อัด หนา 4 มม ปิดฉนวนใยหิน

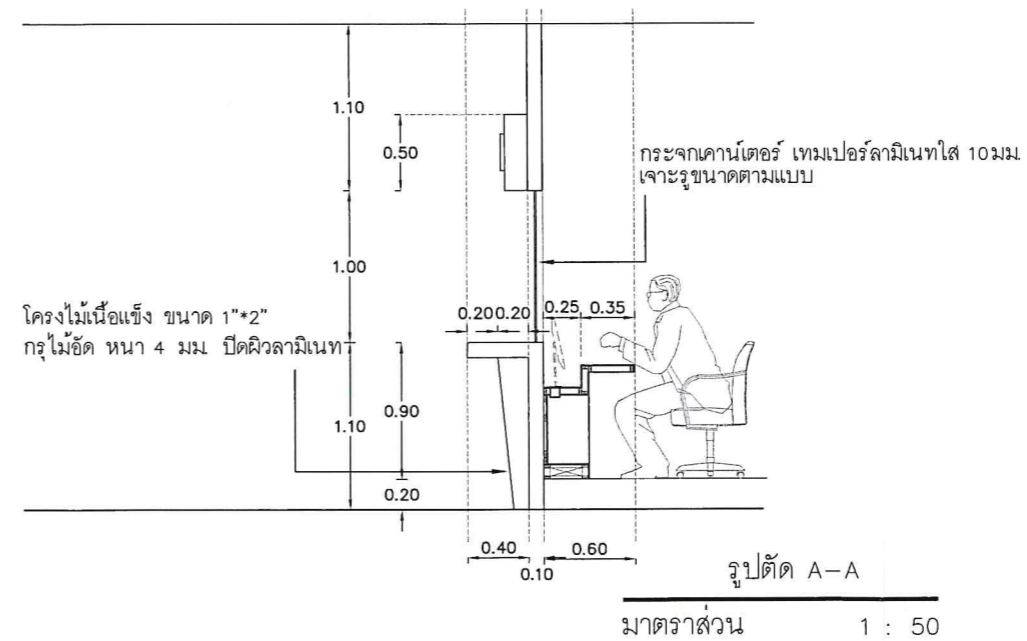



บริษัท ท่าอากาศยานไทย จำกัด (มหาชน)
 เลขที่ 333 ถนนเชิดวุฒากาศ แขวงสีกัน
 เขตดอนเมือง กรุงเทพมหานคร 10210
 โทรศัพท์ : 02 535 1111
 โทรสาร : 02 535 4061
 อีเมล : aotpr@airportthai.co.th

แบบ

งานจ้างปรับปรุงห้องประชาสัมพันธ์
 อาคาร 1 ณ ทดม จำนวน 1 งาน

สถาปนิก

นาย ศักดิ์เดช สิงห์วัฒนะ

ผู้อำนวยการส่วนสนามบินและอาคาร

นายสมมิตร คงศัมย์ลิก

รองผู้อำนวยการฝ่ายสนามบินและอาคาร

นาย สรวุฒิ ญาณภีร์

ผู้อำนวยการฝ่ายสนามบินและอาคาร

นาย พลัง ธาวิณีพัฒน์

แบบแสดง

แบบขยายตู้ BF-2

รูปตัด D-D , รูปตัด E-E

รูปด้าน D , รูปด้าน E

แบบขยายประตู

แบบเลขที่

007/65

วันที่

3 เม.ย. 66

แผ่นที่

A-05

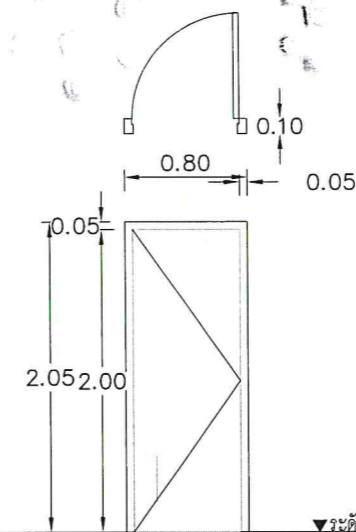
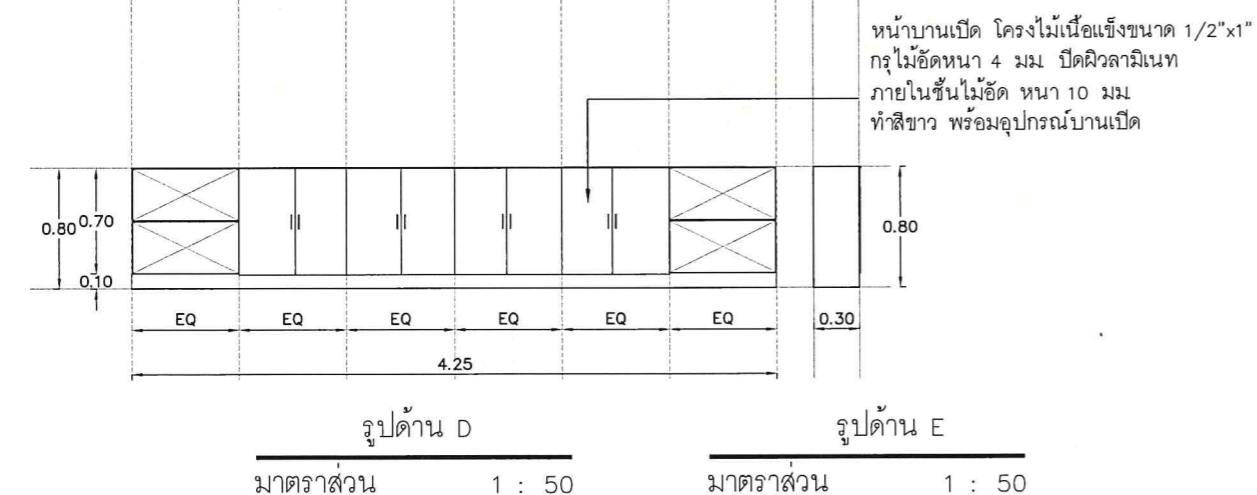
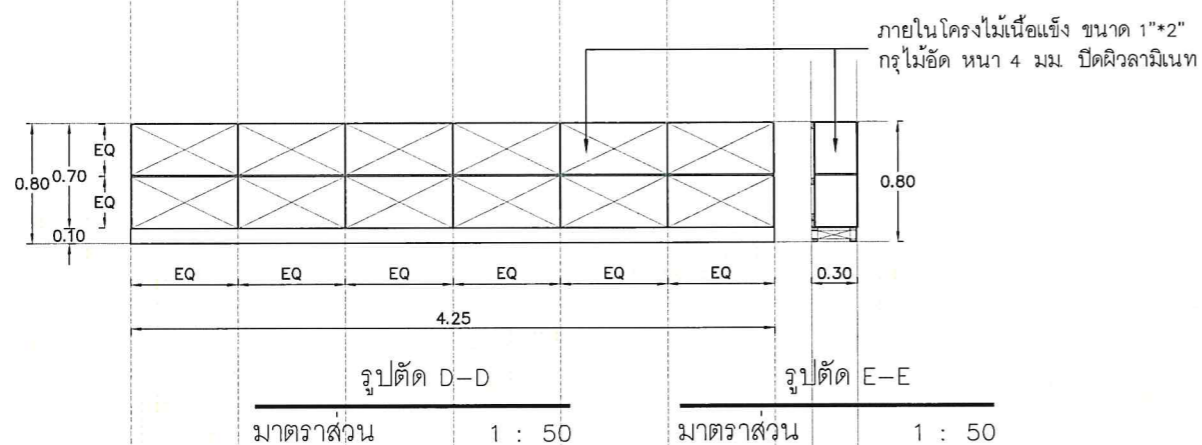
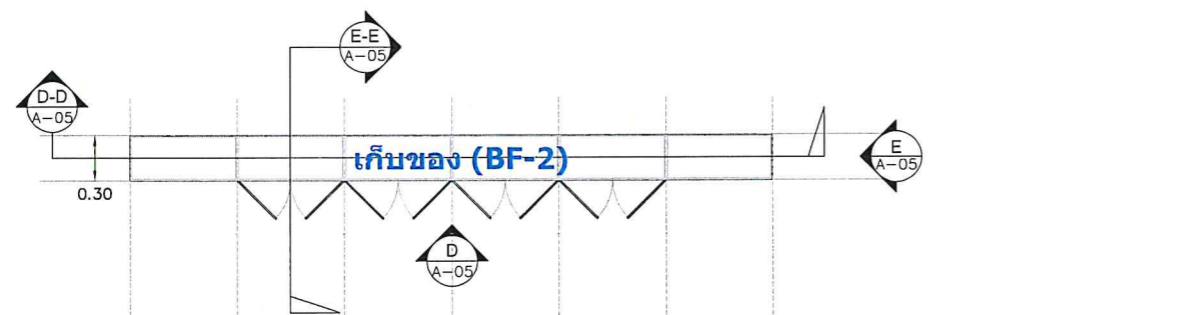

รายการ	NO. D1
ลักษณะบาน	ประตูบานเปิดเดี่ยว
วงกบ	ไม้เนื้อแข็ง ชนิดไม้เต็ง ขนาด 2"x4"
กรอบบาน	ไม้จริงแต่งสี + ตัวบานไม้จริงแต่งสี
ลูกพับ	
อุปกรณ์อื่นๆ	อุปกรณ์ประตูบานเปิดเดี่ยวครบชุด
หมายเหตุ	

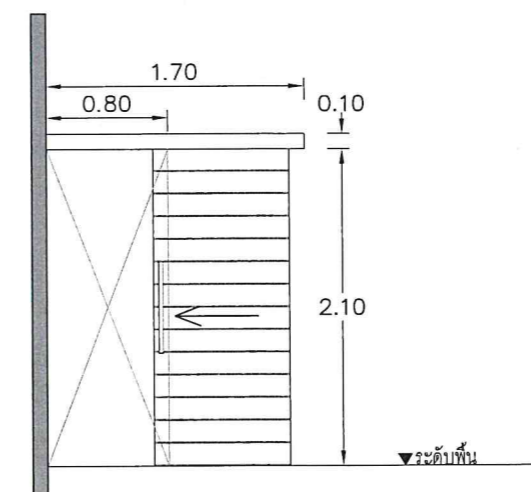

รายการ	NO. D2
ลักษณะบาน	ประตูบานเลื่อนเดี่ยว
วงกบ	ไม้เนื้อแข็ง ชนิดไม้เต็ง ขนาด 2"x4"
กรอบบาน	ไม้อัดแต่งสี
ลูกพับ	-
อุปกรณ์อื่นๆ	อุปกรณ์ประตูบานเลื่อนครบชุด
หมายเหตุ	



บริษัท ท่าอากาศยานไทย จำกัด (มหาชน)
 เลขที่ 333 ถนนเชิดวุฒากาศ แขวงสีกัน
 เขตดอนเมือง กรุงเทพมหานคร 10210
 โทรศัพท์ : 02 535 1111
 โทรสาร : 02 535 4061
 อีเมลล์ : aotpr@airportthai.co.th

แบบ
 งานจ้างปรับปรุงห้องประชาสัมพันธ์
 อาคาร 1 ณ ทดม จำนวน 1 งาน

สถาปนิก
 นาย ศักดิ์เดช สิงห์พัฒนะ

ผู้อำนวยการส่วนสนามบินและอาคาร
 นายสมมิตร คงรัมย์ลิก

รองผู้อำนวยการฝ่ายสนามบินและอาคาร
 นาย สรวุฒิ ญาณภีร์

ผู้อำนวยการฝ่ายสนามบินและอาคาร
 นาย พลัง ธาวิณทิพัฒน์

แบบแสดง
 แบบระบบไฟฟ้า

แบบเลขที่ 007/65 วันที่ 3 เม.ย. 66
 แผ่นที่ A-06

PANEL No :	CU-INFO (Information)	PANEL LOAD SCHEDULE							LOCATION :	ห้องประชาสัมพันธ์ (New)
CKT	6	MOUNTING :							Wall SURFACE	
MAIN CB :	RCBO 240V 2P 32AT/63AF >=10kA									
CIRCUIT No.	LOAD DESCRIPTION	CIRCUIT BREAKER			CONDUCTORS		CONDUIT		CONNECTED LOAD (VA)	REMARK
		POLE	AT	IC (kA)	SIZE (sq.mm.)	TYPE	SIZE (mm.)	TYPE		
1	แสงสว่างภายในห้องตรวจค้น	1	16	5	2-4/2.5G	IEC01	15	EMT	132	
2	แสงสว่างภายในห้องประชาสัมพันธ์	1	16	5	2-4/2.5G	IEC01	15	EMT	330	
3	เต้ารับได้โต๊ะเคาน์เตอร์	1	16	5	2-4/2.5G	IEC01	15	EMT	1,080	
4	เต้ารับติดบนตั้งบนพื้น	1	16	5	2-4/2.5G	IEC01	15	EMT	360	
5	Spare	1	16	5						
6	Spare	1	16	5						
TOTAL CONNECTED LOAD									1,902.00	
CONNECT TO :	Existing load center at AC Room NC-309	MAIN CONDUCTORS :	2X10,G-4.0Sq.mm. IEC01				CONDUIT :	20 (3/4") EMT		

วงจแสงสว่าง

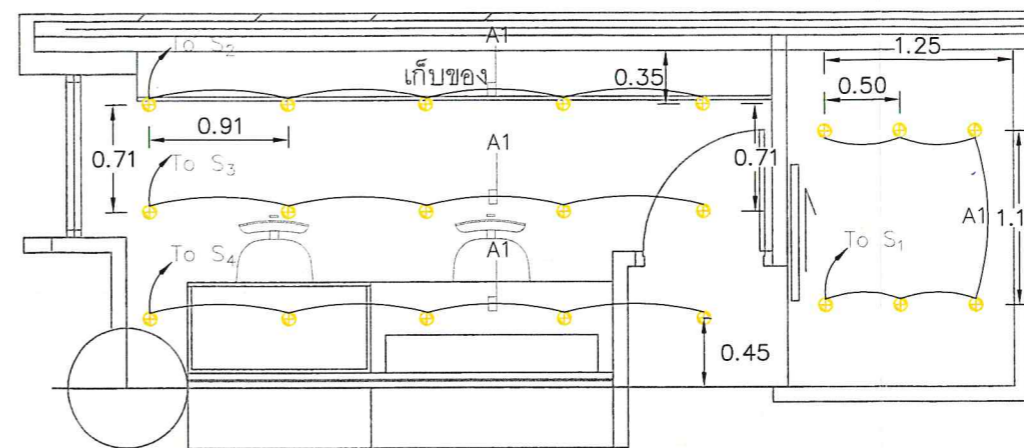

NOTE A1 , IEC01 2-4,2.5G in Ø15 mm.EMT,

Symbols	Detail
⊕	LED bulb E27 11w with glass cover downlight 4"
S	Switch number N

Remark use flexible conduit Ø15 mm. from junction box to downlights

วงจรวิตซ์ไฟฟ้า

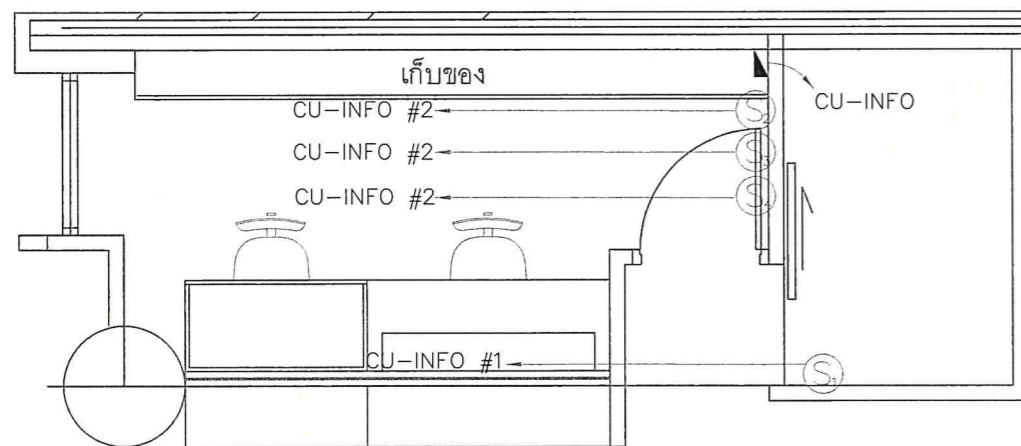

Symbols	Detail
Ⓢ	Switch number N
◼	Consumer Unit

วงจรเต้ารับ

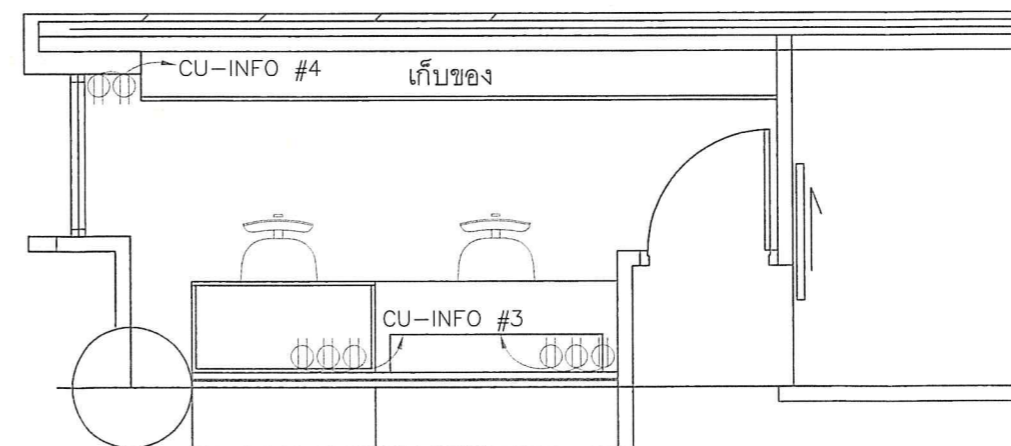

Symbols	Detail
Ⓢ	DUPLEX CONVENIENT OUTLET 10 A., 250 V. W/GROUND