

ข้อกำหนดและรายละเอียดในการจัดหาของ บริษัท ท่าอากาศยานไทย จำกัด (มหาชน)
งานจัดซื้อครุภัณฑ์โต๊ะทำงานและเก้าอี้สำนักงาน ฝ่ายวิศวกรรมก่อสร้าง

1. วัตถุประสงค์

บริษัท ท่าอากาศยานไทย จำกัด (มหาชน) (ทอท.) มีความประสงค์จะจัดหาครุภัณฑ์โต๊ะทำงานและเก้าอี้สำนักงานของ ฝ่ายวิศวกรรมก่อสร้าง จำนวน 5 รายการ ดังนี้

1.1 โต๊ะทำงานพนักงานรูปทรง L Shape (L)	จำนวน 12	ตัว
1.2 โต๊ะทำงานพนักงานรูปทรง L Shape (R)	จำนวน 14	ตัว
1.3 โต๊ะทำงานพนักงาน	จำนวน 8	ตัว
1.4 เก้าอี้ทำงานพนักงานเดี่ยว	จำนวน 22	ตัว
1.5 เก้าอี้ทำงานพนักงานสูง	จำนวน 12	ตัว

2. มาตรฐานที่กำหนด

- 2.1 ครุภัณฑ์โต๊ะและเก้าอี้สำนักงานที่ผู้ขายนำมาส่งมอบต้องเป็นผลิตภัณฑ์คุณภาพดี เป็นของใหม่ และไม่เคยถูกใช้งานมาก่อน และต้องไม่เป็นของเก่าเก็บหรือเสื่อมคุณภาพ
- 2.2 อุปกรณ์ประกอบครุภัณฑ์ที่ส่งมอบต้องได้รับมาตรฐานผลิตภัณฑ์อุตสาหกรรม (มอก.) หรือ ANSI หรือ BIFMA หรือ มาตรฐานอื่นใดที่เป็นที่ยอมรับในระดับนานาชาติ
- 2.3 ต้องผลิตจากโรงงานที่ได้รับมาตรฐาน ISO
- 2.4 ต้องเป็นวัสดุที่ผลิตหรือนำมาประกอบภายในประเทศ

3. รายละเอียดครุภัณฑ์และข้อกำหนด

- 3.1 โต๊ะทำงานพนักงานระดับ 3-8 รูปทรง L Shape (L/R) ตามข้อ 1.1 และ 1.2 (พร้อมตู้ลิ้นชัก ล้อเลื่อน) (T3)

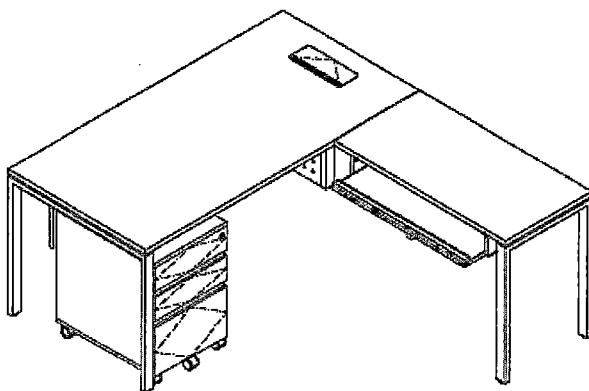

ภาพที่ 1 : รูปภาพตัวอย่างที่แสดง เป็นเพียงแนวทางเบื้องต้นในการพิจารณาเท่านั้น

ขนาด

กว้าง 160/80 ซม. x ยาว 160/50 ซม. x สูงไม่น้อยกว่า 73 ซม.

ท็อปโต๊ะ	ไม้ Particle Board (E1) หรือคุณภาพดีกว่า หนา 25 มม. ผิวเคลือบ Melamine Resin Film ด้วยระบบ Short Cycle ปิดขอบโดยรอบด้วย PVC หรือ ABS คุณภาพดี หนาไม่น้อยกว่า 1.5 มม. ด้วยกาว hot melt พร้อมเจาะรูร้อยสายไฟติดฝาครอบพลาสติก (Grommet) หรือฝาเปิด-ปิด ชนิด Flip Top
OUTLET	พร้อมกล่องไฟและรางประกอบสาย รองรับการติดตั้งงานระบบไฟและระบบสายสื่อสาร รางประกอบแยกระหว่างสายไฟและสายสื่อสาร
ขาโต๊ะ	โครงขาเหล็กสี่เหลี่ยม 1"x2" หนาไม่น้อยกว่า 1.5 มม. ทรง U คว่ำ พร้อมคานรับน้ำหนัก และอุปกรณ์ยึดติดท็อปโต๊ะ ทำสีพ่น Epoxy Powder Coating ปลายขาติดแป้นปรับระดับพลาสติก
ถาดวางคีย์บอร์ด	ไม้ Particle Board (E1) ผิวเคลือบ Melamine Resin Film ด้วยระบบ Short Cycle ปิดขอบโดยรอบด้วย PVC หรือ ABS คุณภาพดี ด้วยกาว hot melt หรือทำจากพลาสติก ABS ติดรางลูกปืนพร้อมสลักสปริงสำหรับล็อกถาด
แผ่นบังขา	ไม้ Particle Board (E1) หรือคุณภาพดีกว่า หนาไม่น้อยกว่า 16 มม. ผิวเคลือบ Melamine Resin Film หรือ แผ่นเหล็กทำสีพ่น Epoxy Powder Coating ติดตั้งด้วยชุดอุปกรณ์จับยึดแผ่นบังขา
ขาชั้นไฟ	เหล็กพับขึ้นรูป ทำสีพ่น Epoxy Powder Coating
ตู้ลิ้นชัก	อุปกรณ์ครบชุด (มือจับ ชุดกุญแจล็อก รางลิ้นชักระบบ Soft Close และอุปกรณ์ติดตั้ง) ให้เป็นไปตามมาตรฐานของผู้ผลิต วัสดุที่ใช้สอดคล้องกับโต๊ะทำงาน พร้อมกุญแจล็อก 2 ดอก
อุปกรณ์ติดตั้ง	ครบชุดตามมาตรฐานผู้ผลิต
สี	ระบุภายหลัง

3.2 โต๊ะทำงานเจ้าหน้าที่ธุรการ/ Outsource ตามข้อ 1.3 (พร้อมตู้ลิ้นชักล้อเลื่อน) (T4)

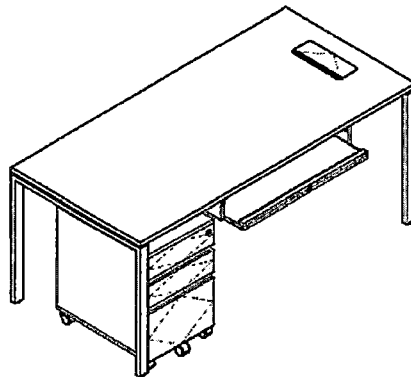

ภาพที่ 2 : รูปภาพตัวอย่างที่แสดง เป็นเพียงแนวทางเบื้องต้นในการพิจารณาเท่านั้น

ขนาด กว้าง 80 ซม. x ยาว 160 ซม. x สูงไม่น้อยกว่า 74 ซม.

ท็อปโต๊ะ	ไม้ Particle Board (E1) หรือคุณภาพดีกว่า หนา 25 มม. ผิวเคลือบ Melamine Resin Film ด้วยระบบ Short Cycle ปิดขอบโดยรอบด้วย PVC หรือ ABS คุณภาพดี หนาไม่น้อยกว่า 1.5 มม. ด้วยกาว hot melt พร้อมเจาะรูร้อยสายไฟติดฝาครอบพลาสติก (Grommet) หรือฝาเปิด-ปิด ชนิด Flip Top
OUTLET	พร้อมกล่องไฟและรางประกอบสาย รองรับการจัดตั้งงานระบบไฟและระบบสายสื่อสาร รางประกอบแยกระหว่างสายไฟและสายสื่อสาร
ขาโต๊ะ	โครงขาเหล็กสี่เหลี่ยม 1"x2" หนาไม่น้อยกว่า 1.5 มม. ทรง U คว่ำ พร้อมคานรับน้ำหนัก และอุปกรณ์ยึดติดท็อปโต๊ะ ทำสีพ่น Epoxy Powder Coating ปลายขาติดแป้นปรับระดับพลาสติก
ถาดวางคีย์บอร์ด	ไม้ Particle Board (E1) หรือคุณภาพดีกว่า ผิวเคลือบ Melamine Resin Film ด้วยระบบ Short Cycle ปิดขอบโดยรอบด้วย PVC หรือ ABS คุณภาพดี ด้วยกาว hot melt หรือทำจากพลาสติก ABS ติดรางลูกปืนพร้อมสลักสปริงสำหรับล็อกถาด
ตุ้ล้นชัก	อุปกรณ์ครบชุด (มือจับ ชุดกุญแจล็อก รางล้นชักระบบ Soft Close และอุปกรณ์ติดตั้ง) ให้เป็นไปตามมาตรฐานของผู้ผลิต วัสดุที่ใช้สอดคล้องกับโต๊ะทำงาน พร้อมกุญแจล็อก 2 ดอก
อุปกรณ์ติดตั้ง สี่	ครบชุดตามมาตรฐานผู้ผลิต ระบุภายหลัง

3.3 เก้าอี้ทำงานพนักงาน / ประชุม พนักงานเต็ม ตามข้อ 1.4



ภาพที่ 3 : รูปภาพตัวอย่างที่แสดง เป็นเพียงแนวทางเบื้องต้นในการพิจารณาเท่านั้น

ขนาดเก้าอี้	กว้างไม่น้อยกว่า 62 ซม. x ลึกไม่น้อยกว่า 60 ซม. x สูงไม่น้อยกว่า 90 ซม.(โดยประมาณ)
โครงเก้าอี้	โครงพลาสติก Nylon หรือ Polypropylene ฉีดขึ้นรูป หรือ โครงไม้วีเนียร์อัดขึ้นรูป แบบแยกพนักงานและเบาะนั่ง หรือ อลูมิเนียม
พนักงาน	โครงพลาสติก Nylon หรือ Polypropylene ฉีดขึ้นรูป มีที่รองรับกระดูกสันหลัง (Lumbar Support)
เบาะนั่ง	โครงพลาสติก Nylon หรือโครงไม้วีเนียร์อัดขึ้นรูปหนาไม่น้อยกว่า 12 มม. บุโครงด้วยฟองน้ำความหนาแน่นสูงหรือ โพลียูรีเทนโฟมฉีดขึ้นรูป ตัดแต่งรูปทรงตามแบบเก้าอี้ เสริมความนุ่มด้วยใยโพลีเอสเตอร์

N.S.P

พองน้ำ วัสดุหุ้ม	พองน้ำความหนาแน่นสูงหรือโพลียูรีเทนโฟมฉีดยูรีเทนรูปตัดแต่งรูปทรงตามแบบของเก้าอี้ พนักพิงหุ้มด้วยผ้าตาข่าย (Mesh Fabric) เบาะนั่งหุ้มด้วยผ้าโพลีเอสเตอร์ 100% คุณภาพดี มีความทนทานต่อการเสียดสี
ปรับระดับสูงต่ำ	ปรับความสูงต่ำเบาะนั่งด้วยแกนแก๊ส (Gas Lift) ปรับความสูงของเบาะนั่งได้ประมาณ 6-10 ซม.
ปรับโยกเอน เท้าแขน	ติดก้านโยกได้เบาะมีระบบสำหรับการปรับเอนและล็อคตำแหน่งการเอนของพนักพิง ทำจากพลาสติกฉีดยูรีเทนรูป Polypropylene หรือ Polyurethane ฉีดยูรีเทนรูป ไม่สามารถปรับระดับได้
ขาเก้าอี้ ล้อ	โครงขารูป 5 แฉก ทำด้วยอลูมิเนียม หรือ เหล็กชุบโครเมียม เป็นล้อคู่ Nylon 6 สามารถรับน้ำหนักได้ไม่ต่ำกว่า 50 กก./ล้อ หรือรับน้ำหนักรวมได้ไม่ต่ำ กว่า 120 กก.
สี	ดำ

3.4 เก้าอี้ทำงานพนักงาน / ประชุม พนักพิงสูง ตามข้อ 1.5



ภาพที่ 4 : รูปภาพตัวอย่างที่แสดง เป็นเพียงแนวทางเบื้องต้นในการพิจารณาเท่านั้น

ขนาดเก้าอี้ โครงเก้าอี้	กว้างไม่น้อยกว่า 62 ซม. x ลึกไม่น้อยกว่า 60 ซม. x สูงไม่น้อยกว่า 105 ซม.(โดยประมาณ) โครงพลาสติก Nylon หรือ Polypropylene ฉีดยูรีเทนรูป และ โครงไม้วีเนียร์อัดขึ้นรูป แบบแยกพนักพิงและเบาะนั่ง หรือ อลูมิเนียม
พนักพิง	โครงพลาสติก Nylon หรือ Polypropylene ฉีดยูรีเทนรูป มีที่รองรับกระดูกสันหลัง (Lumbar Support) เลื่อนปรับระดับสูง-ต่ำได้ สามารถปรับเอนได้
หัวหมอน เบาะนั่ง	หัวหมอนโครงพลาสติกฉีดยูรีเทนรูปบุด้วยพองน้ำหุ้มด้วยผ้าโพลีเอสเตอร์ปรับระดับความเอียงได้ โครงพลาสติก Nylon หรือโครงไม้วีเนียร์อัดขึ้นรูปหนาไม่น้อยกว่า 12 มม. บุโครงด้วย พองน้ำความหนาแน่นสูงหรือ โพลียูรีเทนโฟมฉีดยูรีเทนรูปตัดแต่งรูปทรงตามแบบเก้าอี้ เสริม ความนุ่มด้วยใยโพลีเอสเตอร์
พองน้ำ	พองน้ำความหนาแน่นสูงหรือโพลียูรีเทนโฟมฉีดยูรีเทนรูปตัดแต่งรูปทรงตามแบบของเก้าอี้

วัสดุหุ้ม	พนักพิงหุ้มด้วยผ้าตาข่าย (Mesh Fabric) เบาะนั่งหุ้มด้วยผ้าโพลีเอสเตอร์ 100% คุณภาพดี มีความทนทานต่อการเสียดสี
ปรับระดับสูงต่ำ	ปรับความสูงต่ำเบาะนั่งด้วยแก๊ส (Gas Lift) ปรับความสูงของเบาะนั่งได้ประมาณ 6 - 10 ซม.
ปรับโยกเอน	ติดก้านโยกใต้เบาะมีระบบสำหรับการปรับเอนและล็อคตำแหน่งการเอนของพนักพิง
เท้าแขน	ทำจากพลาสติกฉีดขึ้นรูป Polypropylene หรือ Polyurethane ฉีดขึ้นรูป หรืออลูมิเนียม
ขาเก้าอี้	โครงขารูป 5 แฉก ทำด้วยอลูมิเนียม หรือ เหล็กชุบโครเมียม
ล้อ	เป็นล้อคู่ Nylon 6 สามารถรับน้ำหนักได้ไม่ต่ำกว่า 50 กก./ล้อ หรือรับน้ำหนักรวมได้ไม่ต่ำกว่า 120 กก.
สี	ดำ

4. เงื่อนไขที่ผู้ขายต้องปฏิบัติ

- 4.1 รุ่น หรือรูปแบบ ในแบบรายการต้องคำนึงถึงความเหมาะสมในการใช้งานและตรงตามวัตถุประสงค์ของ ทอท.
- 4.2 ผู้ขายต้องเสนอรูปแบบเฟอร์นิเจอร์ให้คณะกรรมการตรวจรับพัสดุพิจารณาให้ความเห็นชอบก่อนดำเนินการ

5. หนังสือหรือเอกสารที่ต้องส่งมอบตามสัญญา

- 5.1 ผู้ขายต้องจัดทำข้อมูลครุภัณฑ์พร้อมบัญชีแนบท้ายรายการครุภัณฑ์ในรูปแบบ Excel File ส่งเป็นเอกสารต้นฉบับ 1 ชุด และจัดทำในรูปแบบของสำเนาอิเล็กทรอนิกส์ จำนวน 1 ชุด (โดยมีรายละเอียดตามบัญชีแนบท้ายรายการครุภัณฑ์ที่แนบ)
- 5.2 หนังสือคู่มือการใช้งานหรือคู่มือการบำรุงรักษา หรืออุปกรณ์ในการบำรุงรักษา (ถ้ามี)

6. การส่งมอบและตรวจรับ

ผู้ขายจัดส่งครุภัณฑ์ทุกรายงานตามสัญญา และต้องมีวัสดุป้องกันห่อหุ้มเรียบร้อย ตามรายละเอียดข้อ 1-5 ให้แล้วเสร็จครบถ้วนตามสัญญา ให้คณะกรรมการตรวจรับพัสดุ ภายใน 60 วัน นับถัดจากวันที่ลงนามในสัญญา ที่ฝ่ายวิศวกรรมก่อสร้าง สำนักงานบริหารโครงการก่อสร้างท่าอากาศยานสุวรรณภูมิ

7. การจ่ายเงิน

ทอท.จะจ่ายเงินหลังจากผู้ขายส่งมอบพัสดุครบถ้วนตามสัญญา และคณะกรรมการตรวจรับพัสดุ ได้ตรวจรับพัสดุไว้เรียบร้อยแล้ว

NK

8. อัตราค่าปรับ

ในกรณีผู้ขายส่งมอบสิ่งของไม่ครบถ้วนตามสัญญา ทอท.จะปรับผู้ขายเป็นรายวันในอัตราร้อยละ 0.20 (ศูนย์จุดสองศูนย์) ของมูลค่าสิ่งของที่ยังไม่ได้รับมอบ

9. การรับประกัน

- 9.1 ผู้ขายต้องรับประกันคุณภาพของสินค้า (Limited Warranty) ซึ่งจะครอบคลุมถึง วัสดุอุปกรณ์ และข้อบกพร่องที่เกิดจากการผลิตสินค้าภายใต้เงื่อนไขการรับประกัน และอันเนื่องมาจากการชำรุดจากการใช้งานตามปกติวิสัย เป็นระยะเวลาไม่ต่ำกว่า 2 ปี
- 9.2 ในช่วงระยะเวลาการรับประกันตามข้อ 9.1 หากมีการชำรุดเสียหาย จากสภาพการใช้งานปกติ ผู้ขายต้องเข้ามาตรวจสอบและซ่อมแซมแก้ไขให้เรียบร้อย ภายใน 7 วัน นับจากวันที่ได้รับแจ้งจาก ทอท. แต่หากผู้ขาย ละเลย หรือเพิกเฉย ไม่ปฏิบัติตามเงื่อนไขการรับประกัน ทอท. ขอสงวนสิทธิ์ ดำเนินการเองหรือให้ผู้อื่นผู้ใดดำเนินการแทน โดยผู้ขายต้องเป็นผู้รับผิดชอบค่าใช้จ่ายทั้งหมด ตามค่าเสียหายที่เกิดขึ้นจริง
- 9.3 ในช่วงหลังจากส่งมอบสินค้า หากพบความเสียหายหรือข้อบกพร่องของสินค้าที่มีได้เกิดจากความผิดของผู้ซื้อ ผู้ขายต้องรับผิดชอบเปลี่ยนสินค้าตัวใหม่ให้ผู้ซื้อภายใน 30 วัน นับจากวันที่ส่งมอบสินค้า และจะต้องดำเนินการดังกล่าวให้แล้วเสร็จ ภายใน 7 วัน

10. การดำเนินการตามแนวทางการปฏิบัติอย่างยั่งยืนของคู่ค้า ทอท.

คู่ค้าต้องลงนามรับทราบในเอกสารแนวทางการปฏิบัติอย่างยั่งยืนของคู่ค้า ทอท. (AOT Supplier Sustainable Code of Conduct) ตามรายละเอียดแนบท้าย พร้อมทั้งปฏิบัติให้เป็นไปตามแนวทางดังกล่าว เพื่อส่งเสริมให้คู่ค้าของ ทอท. มีการดำเนินงานอย่างโปร่งใส มีจริยธรรม เคารพสิทธิมนุษยชน ดูแลชีวอนามัย และคำนึงถึงความปลอดภัยของลูกจ้าง รวมถึงการดำเนินงานอาจจะส่งผลกระทบต่อชุมชนและสิ่งแวดล้อมต่างๆ ที่เกี่ยวข้องผ่านการกำกับดูแลกิจการ ทั้งด้านเศรษฐกิจ สังคม และสิ่งแวดล้อม

11. นโยบายต่อต้านการคอร์รัปชันของ ทอท.

- 11.1 คู่ค้าต้องสนับสนุนนโยบายต่อต้านการคอร์รัปชันของ ทอท. ที่กำหนดให้บุคลากรทุกคนของ ทอท. ต้องไม่เข้าไปเกี่ยวข้องกับการคอร์รัปชันในทุกรูปแบบไม่ว่าโดยทางตรงหรือทางอ้อมและต้องปฏิบัติตามนโยบายต่อต้านการคอร์รัปชันของ ทอท. อย่างเคร่งครัด
- 11.2 ห้ามมิให้ผู้เสนอราคาหรือคู่ค้าให้ของขวัญ ทรัพย์สิน หรือประโยชน์อื่นใด รวมถึงจ่ายค่าบริการ ต้อนรับและค่าใช้จ่ายอื่น ๆ ที่อาจส่งผลกระทบต่อ การตัดสินใจในการปฏิบัติหน้าที่หรือส่งผลกระทบต่อ การดำเนินงานของบริษัทให้แก่บุคลากรของ ทอท.

12. คุณสมบัติของผู้เสนอราคา

ผู้เสนอราคาต้องเป็นนิติบุคคลตามกฎหมาย

13. เงื่อนไขที่ผู้เสนอราคาต้องปฏิบัติในวันยื่นเสนอราคา

- 13.1 ผู้เสนอราคาต้องส่งเอกสารแสดงมาตรฐานตามที่ระบุไว้ในข้อ 2.2 ให้ ทอท.พิจารณา
- 13.2 ผู้เสนอราคาต้องส่งเอกสารที่แสดงว่าสินค้าหรือที่เสนอราคา ผลิตจากโรงงานที่ได้รับมาตรฐาน ISO ตามที่ระบุไว้ในข้อ 2.3
- 13.3 ผู้เสนอราคาต้องส่งแคตตาล็อก หรือหนังสือคู่มือซึ่งแสดงรายละเอียดของคุณสมบัติตามข้อ 3. โดยทำเครื่องหมายกำกับและระบุชื่อให้ชัดเจน ทอท.จะพิจารณาคู่มือเฉพาะ (Specification) ที่ปรากฏอยู่ในแคตตาล็อก หรือหนังสือคู่มือเท่านั้น ในกรณีคุณลักษณะเฉพาะที่ ทอท. ต้องการ ไม่ปรากฏอยู่ในแคตตาล็อกหรือหนังสือคู่มือ ผู้เสนอราคาต้องแนบสำเนาใบรับรองจาก บริษัทผู้ผลิต (Manufacture's Certificate) ยืนยันคุณลักษณะเฉพาะที่ขาดไป แต่ละข้อเป็น ลายลักษณ์อักษร พร้อมลายเซ็นของผู้มีอำนาจลงนามว่าผลิตภัณฑ์มีรายละเอียดตรง ในกรณีการ รับรองคุณสมบัติมีข้อมูลขัดแย้งกับคุณสมบัติที่กำหนดไว้ในแคตตาล็อกหรือหนังสือคู่มือมาแล้ว และไม่มีข้อชี้แจงที่มีเหตุผลเพียงพอถึงเหตุแห่งความขัดแย้งนั้น ทอท.จะถือตามแคตตาล็อกหรือ หนังสือคู่มือ ในกรณีที่แคตตาล็อกหรือหนังสือคู่มือมีหลายรุ่น (MODEL) และ/หรือ หลาย ข้อเสนอ (Option) ผู้เสนอราคาจะต้องระบุให้ชัดเจน โดยพิมพ์เป็นรายงานว่าจะส่งมอบ ผลิตภัณฑ์รุ่น (MODEL) และ/หรือข้อเสนอ (Option) ไດ

14. หลักเกณฑ์การพิจารณาคัดเลือกผู้เสนอราคา

ทอท.จะพิจารณาคัดสินด้วยเกณฑ์ราคา โดยพิจารณาราคาแต่ละรายการ

ผู้ออกข้อกำหนดและรายละเอียด

ผู้รับรอง

ลงชื่อ

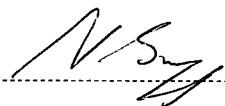

(นายณัฐพล ศรีสุวรรณภิก)

สถาปนิกอาวุโส 5 ส่วนสถาปัตยกรรม

ฝ่ายวิศวกรรมก่อสร้าง

ลงชื่อ



(นายองอาจ ยิ้มละมัย)

ผู้อำนวยการฝ่ายวิศวกรรมก่อสร้าง



สวร.

งบท.

สวร.

สสป.

งบท.

สวร.

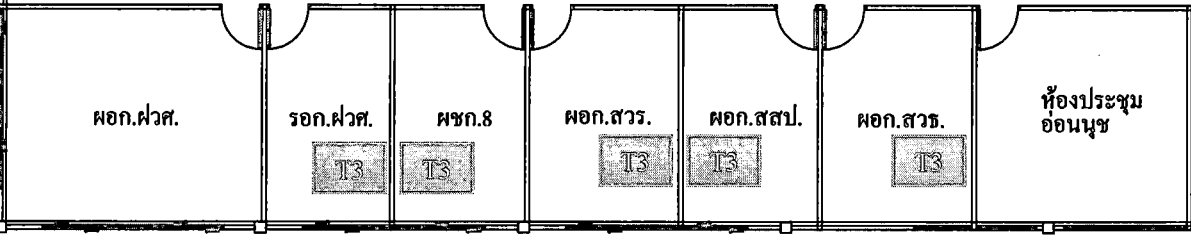
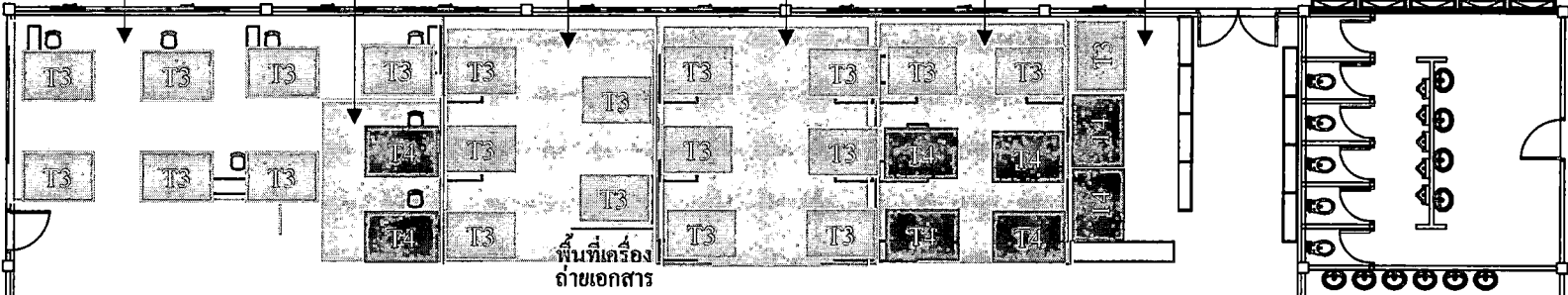

WEN

ชื่อคู่สัญญา _____

ชื่อสัญญา _____

เลขที่สัญญา _____

บัญชีแนบท้ายรายการครุภัณฑ์														
ลำดับ (BOQ)	รายการ (ชื่อ, ยี่ห้อ, สี, ขนาด, แบบ, รุ่น, Serial No.)	หน่วยนับ ชิ้น / ชุด	จำนวน ตาม BOQ	จำนวน ที่ส่งมอบ	ราคาต่อหน่วย (ไม่รวม VAT)	ค่าแรง ต่อหน่วย	ราคารวม ตามจำนวนที่ส่งของ (ไม่รวม VAT)	สถานที่ตั้ง			หน่วยผู้ใช้	หน่วยครอบครอง	หมายเหตุ	
								อาคาร	ห้อง	ชั้น				

หมายเหตุ

1. แนบภาพถ่ายครุภัณฑ์ให้ตรงกับลำดับที่ในแบบฟอร์มพร้อม File รูปถ่าย จำนวน 1 ชุด
2. กรณีส่งของไม่ตรงตาม Spec, จำนวน, ราคา ให้แจ้งเหตุในแบบฟอร์ม
3. กรณีเป็นระบบต้องแยกรายละเอียดพร้อมจำนวนและราคา
4. กรณีเป็น Partition ให้แจ้งจำนวนเป็นรายชิ้น

Contract No.

AOT Supplier Sustainable Code of Conduct

I,....., authorized by.....,
residing at/working at
.....,
deemed as a contract partner of Airports of Thailand Public Company Limited (AOT) in accordance with the
Contract No.; hereinafter referred as 'AOT Supplier',
has acknowledged the AOT Supplier Sustainable Code of Conduct with the following details.

Introduction

AOT commits to operate in a sustainable manner and with responsible practices throughout the business processes. Hence, AOT Supplier Sustainable Code of Conduct has been established with the scope and boundary in line with applicable laws and regulations, as well as three sustainable development dimensions namely economics, society and environment. This code of conduct aims to promote suppliers of AOT to operate with transparency and ethics, respect human rights, protect occupational health of their employees, and aware of the impact towards surrounding community and environment through good corporate governance and best practices as follows.

Economics - Good Corporate Governance

1. **Compliance of Regulatory Requirements and Transparency:** The AOT Supplier shall strictly operate the business in line with the regulations in the Kingdom of Thailand, regulatory requirements of AOT, and code of business ethics without dealing with all forms of bribery, corruption, or illegal business operation.
2. **Confidentiality:** The AOT Supplier shall protect and prevent leakage of all AOT's confidential information, and shall not use any AOT's confidential information for illegal purposes, personal advantages, or trade benefits.
3. **Conflict of Interests:** The AOT Supplier shall keep AOT informed in a written notification on any certain operations or actions that could lead to the conflict of interests.
4. **Free Trade Agreement and Law:** The AOT Supplier shall operate the business based on the free and fair trade principles, and strictly adhere to trade competition law and shall not proceed any illegal or undesirable action that directly or indirectly causes a negative effect on competitors.

Society - Employment and Respect of Human Rights

1. **Occupational Health and Safety:** The AOT Supplier shall ensure occupational health and safety of the employee and contractor such as provision of appropriate working environment and health and wellbeing programs for employee or sub-contractor in accordance with the laws and international standards.
2. **Freedom of Employment:** The AOT Supplier shall not involve with any form of forced labor, and shall provide opportunity for freedom of association and collective bargaining under the Thai laws.
3. **Wages and Benefits:** The AOT Supplier shall provide wages and other benefits that its labor is righteously entitled to on a timely manner.
4. **Child Labor:** The AOT Supplier shall not involve with the employment of child labor whose age is below than standard as prescribed by law, and shall not allow anyone whose age is below 18 to work on the night shift or in hazardous operations.
5. **Working Period:** The AOT Supplier shall not allow exceeded working hours than the standard as prescribed by law, covering working overtime and holidays.
6. **Fair Treatment:** The AOT Supplier shall fairly treat all of its employees on payment, training, career advancement, and termination of employment or lay-off without discrimination regarding sex, nationality, ethnicity, race, religion, age, political belief, marital status, pregnancy or disability.
7. **Termination of Employment:** The AOT Supplier shall proceed termination of employment in accordance with the laws and shall not approve any unbiased manner on termination of employment.
8. **Human Rights:** The AOT Supplier shall respect the human rights and treat its employee in accordance with applicable laws and standards, and shall not allow any form of harassment both physically and verbally as well as intimidation and mental infringement.
9. **Foreign or Migrant Workers:** The AOT Supplier shall fully comply with the labor and immigration laws in case of foreign or migrant workers employment. The basic terms of employment must be provided to workers in their native or understandable language prior to the employment process. Passports and personal identification must remain in the worker's possession at all times and never to be withheld by employer or any third party.
10. **Social Responsibility:** The AOT Supplier shall promote and demonstrate its cooperation in fostering social development and responsibility.

Environment - Environment and Pollution Management

1. **Environmental Management:** The AOT Supplier shall develop and implement effective environmental management in accordance with applicable standards, regulations, and good practices throughout the production and service processes; in order to optimize resources efficiency, minimize environmental impact, and cause no nuisances to the surrounding communities.
2. **Environmental Impact Protection and Mitigation Measures:** The AOT Supplier shall implement pollution mitigation and control measures including but not limited to solid waste, wastewater, noise, air pollution and greenhouse gases. The aforementioned pollutions shall be controlled or treated in compliance with the laws and international standards before being released into the environment.

AOT expects the AOT Supplier to integrate all requirements in this AOT Supplier Sustainable Code of Conduct, encompassing Good Corporate Governance, Employment and Respect of Human Rights and Environment and Pollution Management, in its operation. AOT also encourages the AOT Supplier to adopt similar standards in its own Supplier Sustainable Code of Conduct as deemed appropriate.

I acknowledge and understand the AOT Supplier Sustainable Code of Conduct and shall strictly comply with its requirements in operating businesses involved with my organization. Meanwhile, I shall keep all of my employees informed about the aforementioned codes of conduct as well as ensure systematic collection of evidence regarding complied actions, and will submit such evidence to AOT upon request.

(Name).....(AOT Supplier)

(.....)

.....

(Company Stamp)

สัญญาเลขที่.....

แนวทางการปฏิบัติอย่างยั่งยืนของคู่ค้า บริษัท ท่าอากาศยานไทย จำกัด (มหาชน)
(AOT Supplier Sustainable Code of Conduct)

ข้าพเจ้า โดย.....
มีสำนักงาน/ภูมิลำเนาตั้งอยู่ ณ

.....
ซึ่งเป็นคู่สัญญากับบริษัท ท่าอากาศยานไทย จำกัด (มหาชน) (ทอท.) ตามสัญญาเลขที่.....
ซึ่งต่อไปนี้จะเรียกว่า “คู่ค้าของ ทอท.” ได้รับทราบแนวทางการปฏิบัติอย่างยั่งยืนของคู่ค้า ทอท.รายละเอียดดังนี้

บทนำ

ทอท.มีความมุ่งมั่นต่อการดำเนินธุรกิจให้เติบโตอย่างยั่งยืนในทุกกระบวนการ ดังนั้น “แนวทางการปฏิบัติอย่างยั่งยืนของคู่ค้า ทอท.” จึงได้ถูกกำหนดขึ้น โดยพิจารณาเนื้อหาและขอบเขตให้อยู่ภายใต้ข้อกำหนดและกฎหมายที่เกี่ยวข้อง ครอบคลุมทั้ง 3 มิติ ได้แก่ เศรษฐกิจ สังคม และสิ่งแวดล้อม เพื่อส่งเสริมให้คู่ค้าของ ทอท. ดำเนินงานอย่างโปร่งใส มีจริยธรรม เคารพสิทธิมนุษยชน ดูแลเอาชีวนามัยและความปลอดภัยของลูกค้า คำนึงถึงผลกระทบต่อชุมชนและสิ่งแวดล้อมจากการดำเนินงาน ผ่านการกำกับดูแลกิจการและแนวปฏิบัติที่ดี ดังนี้

มิติเศรษฐกิจ - การกำกับดูแลกิจการที่ดี

1. **การปฏิบัติตามกฎหมาย ระเบียบข้อบังคับ และความซื่อสัตย์สุจริต:** คู่ค้าของ ทอท.ต้องดำเนินธุรกิจอย่างเคารพกฎหมายของประเทศและระเบียบข้อบังคับของ ทอท.อย่างเคร่งครัด และดำเนินธุรกิจตามหลักจริยธรรม โดยปราศจากการติดสินบน หรือทุจริตในทุกรูปแบบ หรือประกอบธุรกิจผิดกฎหมาย
2. **การรักษาความลับ:** คู่ค้าของ ทอท.ต้องเก็บรักษาข้อมูลและป้องกันการรั่วไหลของข้อมูลที่เป็นความลับของ ทอท. และไม่นำข้อมูลของ ทอท.ไปใช้เพื่อวัตถุประสงค์ที่ผิดกฎหมาย เพื่อประโยชน์ส่วนบุคคล หรือเพื่อประโยชน์ทางการค้า
3. **ความขัดแย้งทางผลประโยชน์หรือผลประโยชน์ทับซ้อน:** คู่ค้าของ ทอท.ต้องแจ้งให้ ทอท.ทราบเป็นลายลักษณ์อักษร หากพบการดำเนินการใด ๆ ที่เป็นผลประโยชน์ทับซ้อนระหว่าง ทอท.และคู่ค้า
4. **การแข่งขันเสรีและกฎหมายการแข่งขันทางการค้า:** คู่ค้าของ ทอท.จะต้องปฏิบัติตามภายใต้การแข่งขันที่เสรี เป็นธรรมและดำเนินการตามกฎหมายการแข่งขันทางการค้าอย่างเคร่งครัด และไม่กระทำการอื่นใดซึ่งจะส่งผลกระทบต่อคู่แข่งทางการค้า

มติสังคม - การจ้างงานและการเคารพสิทธิมนุษยชน

1. **อาชีพอนามัยและความปลอดภัยของแรงงาน:** คู่ค้าของ ทอท.ต้องดูแลแรงงานด้านอาชีพอนามัยและความปลอดภัยให้เหมาะสม อาทิ สถานที่และสภาพแวดล้อมในการทำงาน และการดูแลสุขภาพของลูกจ้างและผู้รับเหมาช่วงให้สอดคล้องตามกฎหมายหรือมาตรฐานสากล
2. **อิสรภาพของการจ้างงาน:** คู่ค้าของ ทอท.ต้องดำเนินธุรกิจโดยปราศจากการใช้แรงงานบังคับ ต้องไม่มีการใช้แรงงานไม่สมัครใจ และเปิดโอกาสให้แรงงานสามารถรวมกลุ่มเพื่อเจรจาและต่อรองได้ตามกฎหมายของประเทศ
3. **ค่าจ้างและสิทธิประโยชน์:** คู่ค้าของ ทอท.จะต้องจ่ายค่าจ้างและให้สิทธิประโยชน์อื่นใดที่ลูกจ้างพึงได้รับอย่างถูกต้อง เป็นธรรม และตรงตามกำหนดเวลา
4. **การใช้แรงงานเด็ก:** คู่ค้าของ ทอท.ต้องไม่จ้างแรงงานเด็กที่มีอายุไม่ถึงเกณฑ์ตามที่กฎหมายกำหนด และไม่อนุญาตให้เด็กหรือบุคคลที่มีอายุต่ำกว่า 18 ปี ทำงานในเวลากลางคืน หรือในสถานที่ที่มีลักษณะเป็นอันตราย
5. **ระยะเวลาในการทำงาน:** คู่ค้าของ ทอท. จะต้องดูแลไม่ให้แรงงานทำงานนานเกินกว่าที่กฎหมายกำหนด ทั้งนี้จะรวมถึงการทำงานล่วงเวลาและการทำงานในวันหยุด
6. **การปฏิบัติอย่างเท่าเทียม:** คู่ค้าของ ทอท.ต้องปฏิบัติอย่างเท่าเทียมต่อลูกจ้าง โดยไม่เลือกปฏิบัติในการจ้างงาน การจ่ายค่าตอบแทน การเข้ารับการศึกษาอบรม การเลื่อนตำแหน่ง การเลิกจ้างหรือการให้ออกจากงาน อันเนื่องมาจากการแบ่งแยกเพศ เชื้อชาติ ถิ่นกำเนิด สีผิว ศาสนา อายุ ความนิยมทางการเมือง สถานภาพ การสมรส สภาพการตั้งครรภ์ หรือความพิการ
7. **การเลิกจ้าง:** คู่ค้าของ ทอท.ต้องปฏิบัติและการดำเนินการเลิกจ้างในแต่ละขั้นตอนตามกฎหมายกำหนด และไม่ยกเลิกสัญญาจ้างด้วยความไม่เป็นธรรม
8. **การเคารพสิทธิมนุษยชน:** คู่ค้าของ ทอท.ต้องเคารพสิทธิมนุษยชนและมีการปฏิบัติต่อลูกจ้างของตนอย่างเป็นธรรม ตามกฎหมายและมาตรฐานสากล และห้ามมิให้มีการกระทำอันเป็นการล่วงละเมิดทางร่างกายและวาจา รวมถึงการคุกคามและการข่มขู่ใด ๆ แก่ลูกจ้าง
9. **แรงงานต่างด้าวหรือแรงงานอพยพ:** คู่ค้าของ ทอท.ต้องปฏิบัติตามกฎหมายแรงงานหากมีการจ้างแรงงานต่างด้าวหรือแรงงานอพยพ โดยต้องจัดเตรียมเอกสารสัญญาจ้างในภาษาแม่ของแรงงานหรือภาษาที่แรงงานอ่านแล้วเข้าใจก่อนการจ้างงาน รวมทั้ง หนังสือเดินทางและเอกสารประจำตัวของแรงงานต้องเก็บโดยเจ้าของเอกสารตลอดเวลา นายจ้างหรือบุคคลที่สามไม่สามารถถือครองเอกสารดังกล่าวของแรงงานได้
10. **ความรับผิดชอบต่อสังคม:** คู่ค้าของ ทอท.ควรแสดงออกถึงการมีส่วนร่วมในการพัฒนาและรับผิดชอบต่อสังคม

มติสิ่งแวดล้อม - การบริหารจัดการสิ่งแวดล้อมและมลพิษ

1. **การบริหารจัดการสิ่งแวดล้อม:** คู่ค้าของ ทอท.ต้องบริหารจัดการสิ่งแวดล้อมตามมาตรฐาน ข้อกำหนด และแนวปฏิบัติที่ดีที่เกี่ยวข้อง ในทุกกระบวนการผลิตและการให้บริการ เพื่อการใช้ทรัพยากรอย่างรู้คุณค่า ลดผลกระทบต่อสิ่งแวดล้อม และไม่สร้างความเดือดร้อนรำคาญให้กับชุมชนรอบข้าง
2. **มาตรการป้องกันและลดผลกระทบทางสิ่งแวดล้อม:** คู่ค้าของ ทอท.จะต้องดำเนินมาตรการป้องกันและควบคุมมลพิษ อาทิ ของเสีย น้ำเสีย เสียงรบกวน มลพิษทางอากาศ และก๊าซเรือนกระจก โดยต้องควบคุมหรือบำบัดก่อนปล่อยออกสู่ภายนอกตามกฎหมายและมาตรฐานสากล

ทอท.คาดหวังให้คู่ค้าพิจารณานำแนวทางการปฏิบัติเหล่านี้ ทั้งการกำกับดูแลกิจการที่ดี การจ้างงานและการเคารพสิทธิมนุษยชน และการบริหารจัดการสิ่งแวดล้อมและมลพิษ มาปรับใช้ในการดำเนินงานของคู่ค้า พร้อมส่งเสริมให้คู่ค้ามีแนวทางปฏิบัติอย่างยั่งยืนในห่วงโซ่อุปทานของตนเองตามความเหมาะสม

ข้าพเจ้าได้อ่าน เข้าใจ และรับทราบ แนวทางการปฏิบัติอย่างยั่งยืนของคู่ค้าของ ทอท. และตกลงที่จะปฏิบัติตามแนวทางดังกล่าวนี้ในทุกประเด็นที่การดำเนินธุรกิจของบริษัทข้าพเจ้าเกี่ยวข้อง โดยจะแจ้งให้ลูกจ้างของบริษัทที่เกี่ยวข้องทุกคนรับทราบรวมถึงเก็บข้อมูลซึ่งเป็นหลักฐานการปฏิบัติตามแนวทางนี้ไว้ และส่งมอบให้ตามที่ ทอท. ร้องขอ

(ลงชื่อ).....(คู่ค้าของ ทอท.)

(.....)

.....
(ประทับตราบริษัท)