

ข้อกำหนดรายละเอียดในการจัดหาของบริษัท ท่าอากาศยานไทย จำกัด (มหาชน)  
งานซื้อ Bearing เพื่อใช้กับสะพานเทียบเครื่องบิน ณ ท่าอากาศยานสุวรรณภูมิ

1. วัตถุประสงค์

บริษัท ท่าอากาศยานไทย จำกัด (มหาชน)(ทอท.) มีความประสงค์จะซื้อ Bearing เพื่อใช้กับสะพานเทียบเครื่องบิน ณ ท่าอากาศยานสุวรรณภูมิ (ทสภ.) จำนวน 3 รายการ ตามรายละเอียดดังนี้

ลำดับ	รายการ	จำนวน
1.1	Bearing Roller Followers (D: 52 mm.)	1,812 ชิ้น
1.2	Bearing Roller Cam Followers Stud (D: 52 mm.)	604 ชิ้น
1.3	Bearing Roller Cam Followers Stud (D: 40 mm.)	91 ชิ้น

2. มาตรฐานที่กำหนด

2.1 พัสตุที่นำมาส่งมอบต้องไม่ผ่านการใช้งานมาก่อนเป็นของใหม่ 100% บรรจุภัณฑ์อย่างดี ไม่มีรอยชำรุดฉีกขาด

2.2 พัสตุที่นำมาส่งต้องได้มาตรฐานใดมาตรฐานหนึ่งดังต่อไปนี้ JIS, ANSI, DIN หรือ ISO

3. ลักษณะทั่วไป

Bearing ติดตั้งใช้งานกับสะพานเทียบเครื่องบิน ยี่ห้อ Shinmaywa ณ ท่าอากาศยานสุวรรณภูมิ โดยมีรายละเอียดของ Bearing ตามภาคผนวก ก.

4. คุณสมบัติทางเทคนิค

4.1 Bearing Roller Followers (D: 52 mm.)

4.1.1 เส้นผ่านศูนย์กลางภายนอก(Roller Diameter) D : 52 mm.

4.1.2 หน้ากว้างของแบริ่ง (Roller Width) C : 24 mm.

4.1.3 เส้นผ่านศูนย์กลางรูใน (Bore Diameter) d : 25 mm.

4.1.4 Basic dynamic load rating ไม่น้อยกว่า : 42.5 kN

4.1.5 Basic static load rating ไม่น้อยกว่า : 57.5 kN

4.2 Bearing Roller Cam Followers Stud (D: 52 mm.)

4.2.1 เส้นผ่านศูนย์กลางภายนอก(Roller Diameter) D : 52 mm.

4.2.2 หน้ากว้างของแบริ่ง (Roller Width) C : 24 mm.

4.2.3 ขนาดความโตของเกลียว G : M20

4.2.4 ระยะความยาวของแกนแบริ่ง (stud Length) B1 : 40.5 mm.



(นายธรรมทรงพร อ่อนดำ)

ผู้จัดทำร่าง ฯ 1



(นายพิระพงศ์ คำใจ)

ผู้จัดทำร่าง ฯ 2

4.2.5 Basic dynamic load rating ไม่น้อยกว่า : 42.5 kN

4.2.6 Basic static load rating ไม่น้อยกว่า : 57.5 kN

4.3 Bearing Roller Cam Followers Stud (D: 40 mm.)

4.3.1 เส้นผ่านศูนย์กลางภายนอก(Roller Diameter) D : 40 mm.

4.3.2 หน้ากว้างของแบร์ริง (Roller Width) C : 20 mm.

4.3.3 ขนาดความโตของเกลียว G : M18

4.3.4 ระยะความยาวของแกนแบร์ริง (stud Length) B1 : 36.5 mm.

4.3.5 Basic dynamic load rating ไม่น้อยกว่า : 24.1 kN

4.3.6 Basic static load rating ไม่น้อยกว่า : 29.1 kN

## 5. การส่งมอบ

ผู้ขายต้องส่งมอบพัสดุให้ผู้ซื้อครบถ้วนตามสัญญา ภายใน 270 วันนับถัดจากวันลงนามในสัญญา

## 6. หนังสือคู่มือและเอกสารที่ต้องส่งมอบในวันส่งมอบสิ่งของตามสัญญา

6.1 ผู้ขายต้องส่งมอบเอกสารรับประกันความชำรุดบกพร่องหรือขัดข้องเนื่องจากการใช้งานตามปกติวิสัย

6.2 ผู้ขายต้องส่งเอกสารรับรอง วัน/เดือน/ปี ที่ผลิต Bearing ตามข้อ 2.1 มาให้ ทอท. ในวันส่งมอบพัสดุ

## 7. การจ่ายเงิน

ทอท.จ่ายเงินหลังจากผู้ขายส่งมอบพัสดุครบถ้วนตามสัญญา และคณะกรรมการตรวจรับพัสดุได้ตรวจรับพัสดุไว้เรียบร้อยแล้ว

## 8. อัตราค่าปรับ

ในกรณีที่ผู้ขายส่งมอบพัสดุไม่ครบถ้วนตามสัญญา ทอท.จะปรับผู้ขายเป็นรายวันในอัตราร้อยละ 0.20 (ศูนย์จุดสองศูนย์) ของมูลค่าสิ่งของที่ยังไม่ได้รับมอบ

## 9. การรับประกัน

9.1 ผู้ขายต้องรับประกันคุณภาพการใช้งานและการชำรุดที่เกิดขึ้นอันเนื่องจากการใช้งานตามปกติวิสัยเป็นเวลา 365 วัน

9.2 หากพัสดุชำรุดระหว่างรับประกัน ผู้ขายต้องดำเนินการเปลี่ยนของใหม่ให้แล้วเสร็จภายในระยะเวลาไม่เกิน 7 วัน นับตั้งแต่วันที่ ทอท. ระบุแจ้ง

9.3 หากผู้ขายไม่ปฏิบัติตามข้อ 9.2 ทอท.ขอสงวนสิทธิ์ในการเข้าดำเนินการหรือให้ผู้อื่นผู้ใดดำเนินการแทน โดยผู้ขายต้องรับผิดชอบค่าใช้จ่ายทั้งหมดตามที่เกิดขึ้น

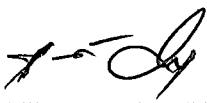

(นายธรรมทรงพร อ่อนดำ)

ผู้จัดทำร่าง ฯ 1



(นายพิระพงศ์ คำใจ)

ผู้จัดทำร่าง ฯ 2

## 10. นโยบายต่อต้านการคอร์รัปชันของ ทอท.

10.1 คู่ค้าต้องสนับสนุนนโยบายต่อต้านการคอร์รัปชันของ ทอท. ที่กำหนดให้บุคลากรทุกคนของ ทอท. ต้องไม่เข้าไปเกี่ยวข้องกับการคอร์รัปชันในทุกรูปแบบไม่ว่าโดยทางตรงหรือทางอ้อมและต้องปฏิบัติตามนโยบายต่อต้านการคอร์รัปชันของ ทอท. อย่างเคร่งครัด

10.2 ห้ามมิให้ผู้เสนอราคาหรือคู่ค้าให้ของขวัญ ทรัพย์สิน หรือประโยชน์อื่นใด รวมถึงจ่าย ค่าบริการต้อนรับและค่าใช้จ่ายอื่นๆ ที่อาจส่งผลกระทบต่อการศึกษาในการปฏิบัติหน้าที่หรือส่งผลกระทบต่อการทำงานของบริษัทให้แก่บุคลากรของ ทอท.

## 11. การดำเนินการตามแนวทางการปฏิบัติอย่างยั่งยืนของคู่ค้า ทอท.

คู่ค้าต้องลงนามรับทราบในเอกสารแนวทางปฏิบัติอย่างยั่งยืนของคู่ค้า ทอท. (AOT Supplier Sustainable Code of Conduct) ตามรายละเอียดแนบท้าย พร้อมทั้งปฏิบัติให้เป็นไปตามแนวทางดังกล่าว เพื่อส่งเสริมให้คู่ค้าของ ทอท. มีการดำเนินงานอย่างโปร่งใส มีจริยธรรม เคารพสิทธิมนุษยชน ดูแลสิ่งแวดล้อม และคำนึงถึงความปลอดภัยของลูกค้า รวมถึงการดำเนินงานที่อันซึ่งจะส่งผลกระทบต่อชุมชนและสิ่งแวดล้อมต่าง ๆ ที่เกี่ยวข้องผ่านการกำกับดูแลกิจการ ทั้งด้านเศรษฐกิจ สังคม และสิ่งแวดล้อม

## 12. คุณสมบัติของผู้เสนอราคา

ผู้เสนอราคาต้องได้รับการแต่งตั้งเป็นตัวแทนจำหน่ายอย่างเป็นทางการในการจำหน่าย Bearing ยี่ห้อที่เสนอราคาจากเจ้าของผลิตภัณฑ์หรือเป็นตัวแทนจำหน่ายที่ได้รับการแต่งตั้งให้มีสิทธิ์จำหน่ายจากตัวแทนจำหน่ายในประเทศ

## 13. เงื่อนไขที่ผู้เสนอราคาต้องปฏิบัติในวันยื่นเสนอราคา

13.1 ผู้เสนอราคาต้องส่งเอกสารการได้รับการแต่งตั้งให้เป็นผู้แทนจำหน่ายอย่างเป็นทางการในการจำหน่าย Bearing ยี่ห้อที่เสนอราคาจากเจ้าของผลิตภัณฑ์หรือเป็นตัวแทนจำหน่ายที่ได้รับการแต่งตั้งให้มีสิทธิ์จำหน่ายจากตัวแทนจำหน่ายในประเทศ

13.2 ผู้เสนอราคาต้องแนบแคตตาล็อกตามมาตรฐานข้อ 2.2 และคุณสมบัติทางเทคนิคข้อ 4 โดยทำเครื่องหมายกำกับและระบุชื่อให้ถูกต้องชัดเจน ทอท. จะพิจารณาคุณสมบัติเฉพาะ (Specification) ที่ปรากฏอยู่ในแคตตาล็อกเท่านั้น กรณีคุณสมบัติเฉพาะที่ ทอท. ต้องการไม่ปรากฏในแคตตาล็อก ผู้เสนอราคาต้องแนบสำเนาใบรับรองจากบริษัทผู้ผลิต (Manufacture's Certificate) ยืนยันคุณสมบัติ เฉพาะที่ขาดหายไปในแต่ละข้อเป็นลายลักษณ์อักษรพร้อมลายเซ็นของผู้มีอำนาจว่าผลิตภัณฑ์มีรายละเอียดตรง ในกรณีการรับรองคุณสมบัติมีข้อมูลขัดแย้งกับคุณสมบัติที่กำหนดไว้ในแคตตาล็อกมาแล้ว และไม่มีการชี้แจงที่มีเหตุผลเพียงพอถึงเหตุแห่งความขัดแย้งนั้น ทอท. จะถือตามแคตตาล็อก

ในกรณีแคตตาล็อกมีหลายรุ่น (Model) และ/หรือ Option ผู้เสนอราคาต้องระบุให้ชัดเจน โดยพิมพ์เป็นรายการว่าจะส่งมอบรุ่น และ/หรือ Option ไດ



(นายธรรมทรงพร อ่อนดำ)

ผู้จัดทำร่าง ฯ 1



(นายพิระพงษ์ คำใจ)

ผู้จัดทำร่าง ฯ 2

## 14. หลักเกณฑ์การพิจารณาคัดเลือกผู้เสนอราคา

ทอท.พิจารณาคัดสินด้วยเกณฑ์ราคา โดยพิจารณาราคารวมทั้งสิ้น

ผู้จัดทำร่าง ฯ 1

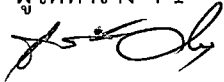

(นายธรรมทรงพร อ๋อนดำ)

วิศวกรอาวุโส 6

ส่วนเครื่องกล

ฝ่ายไฟฟ้าและเครื่องกล

ท่าอากาศยานสุวรรณภูมิ

ผู้จัดทำร่าง ฯ 2



(นายพิระพงษ์ คำใจ)

วิศวกรอาวุโส 6

ส่วนเครื่องกล

ฝ่ายไฟฟ้าและเครื่องกล

ท่าอากาศยานสุวรรณภูมิ

ภาคผนวก ก.

Dimensions

4.1 Bearing Roller Followers (D: 52 mm.)

4.1.1 เส้นผ่านศูนย์กลางภายนอก(Roller Diameter) D : 52 mm.

4.1.2 หน้ากว้างของแบริ่ง (Roller Width) C : 24 mm.

4.1.3 เส้นผ่านศูนย์กลางรูใน (Bore Diameter) d : 25 mm.

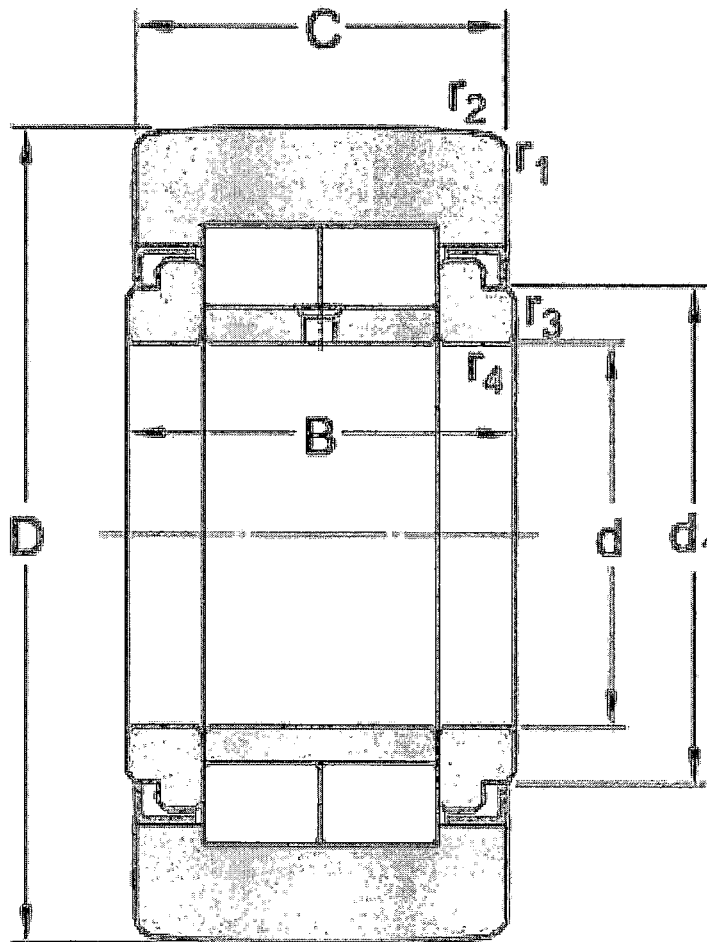

15/07  
Koms.

ภาคผนวก ก.

Dimensions

4.2 Bearing Roller Cam Followers Stud (D: 52 mm.)

4.2.1 เส้นผ่านศูนย์กลางกลางภายนอก(Roller Diameter) D : 52 mm.

4.2.2 หน้ากว้างของแบริ่ง (Roller Width) C : 24 mm.

4.2.3 ขนาดความโตของเกลียว G : M20

4.2.4 ระยะความยาวของแกนแบริ่ง (stud Length) B<sub>1</sub> : 40.5 mm.

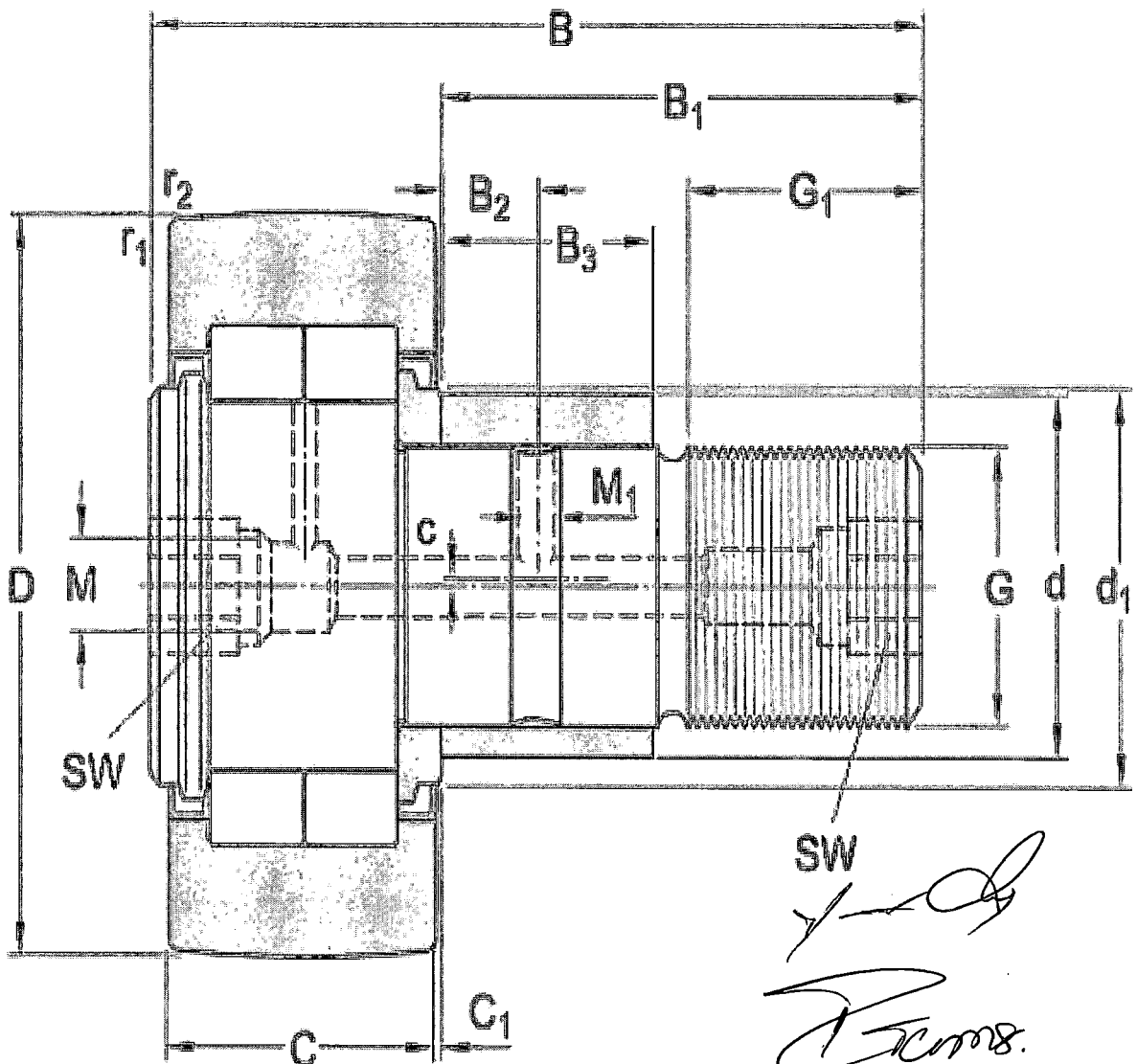

ภาคผนวก ก.

Dimensions

4.3 Bearing Roller Cam Followers Stud (D: 40 mm.) ,

4.3.1 เส้นผ่านศูนย์กลางกลางภายนอก(Roller Diameter) D : 40 mm.

4.3.2 หน้ากว้างของแบริ่ง (Roller Width) C : 20 mm.

4.3.3 ขนาดความโตของเกลียว G : M18

4.3.4 ระยะความยาวของแกนแบริ่ง (stud Length) B1 : 36.5 mm.

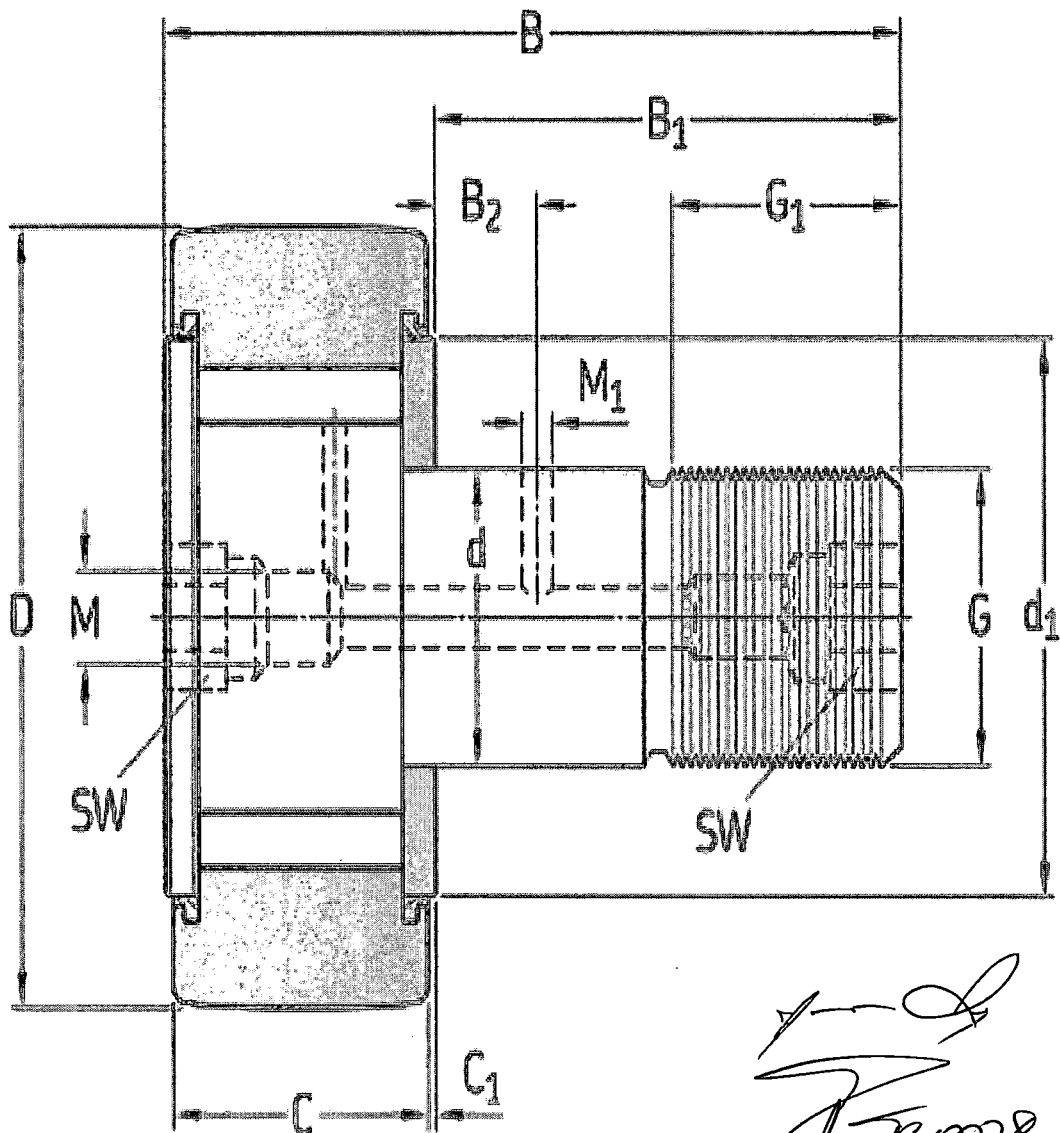

สัญญาเลขที่.....

**แนวทางการปฏิบัติอย่างยั่งยืนของคู่ค้า บริษัท ท่าอากาศยานไทย จำกัด (มหาชน)**  
**(AOT Supplier Sustainable Code of Conduct)**

ข้าพเจ้า .....โดย.....  
มีสำนักงาน/ภูมิลำเนาตั้งอยู่ ณ .....

ซึ่งเป็นคู่สัญญากับบริษัท ท่าอากาศยานไทย จำกัด (มหาชน) (ทอท.) ตามสัญญาเลขที่.....  
ซึ่งต่อไปนี้จะเรียกว่า "คู่ค้าของ ทอท." ได้รับทราบแนวทางการปฏิบัติอย่างยั่งยืนของคู่ค้า ทอท.รายละเอียดดังนี้

**บทนำ**

ทอท.มีความมุ่งมั่นต่อการดำเนินธุรกิจให้เติบโตอย่างยั่งยืนในทุกกระบวนการ ดังนั้น "แนวทางการปฏิบัติอย่างยั่งยืนของคู่ค้า ทอท." จึงได้ถูกกำหนดขึ้น โดยพิจารณาเนื้อหาและขอบเขตให้อยู่ภายใต้ข้อกำหนดและกฎหมายที่เกี่ยวข้อง ครอบคลุมทั้ง 3 มิติ ได้แก่ เศรษฐกิจ สังคม และสิ่งแวดล้อม เพื่อส่งเสริมให้คู่ค้าของ ทอท. ดำเนินงานอย่างโปร่งใส มีจริยธรรม เคารพสิทธิมนุษยชน ดูแลเอาใจวอนามัยและความปลอดภัยของลูกค้า คำนึงถึงผลกระทบต่อชุมชนและสิ่งแวดล้อมจากการดำเนินงาน ผ่านการกำกับดูแลกิจการและแนวปฏิบัติที่ดี ดังนี้

**มิติเศรษฐกิจ - การกำกับดูแลกิจการที่ดี**

- 1. การปฏิบัติตนตามกฎหมาย ระเบียบข้อบังคับ และความซื่อสัตย์สุจริต:** คู่ค้าของ ทอท.ต้องดำเนินธุรกิจอย่างเคารพกฎหมายของประเทศและระเบียบข้อบังคับของ ทอท.อย่างเคร่งครัด และดำเนินธุรกิจตามหลักจริยธรรม โดยปราศจากการติดสินบน หรือทุจริตในทุกรูปแบบ หรือประกอบธุรกิจผิดกฎหมาย
- 2. การรักษาความลับ:** คู่ค้าของ ทอท.ต้องเก็บรักษาข้อมูลและป้องกันการรั่วไหลของข้อมูลที่เป็นความลับของ ทอท. และไม่นำข้อมูลของ ทอท.ไปใช้เพื่อวัตถุประสงค์ที่ผิดกฎหมาย เพื่อประโยชน์ส่วนบุคคล หรือเพื่อประโยชน์ทางการค้า
- 3. ความซื่อสัตย์ทางผลประโยชน์หรือผลประโยชน์ทับซ้อน:** คู่ค้าของ ทอท.ต้องแจ้งให้ ทอท.ทราบเป็นลายลักษณ์อักษร หากพบการดำเนินการใด ๆ ที่เป็นผลประโยชน์ทับซ้อนระหว่าง ทอท.และคู่ค้า
- 4. การแข่งขันเสรีและกฎหมายการแข่งขันทางการค้า:** คู่ค้าของ ทอท.จะต้องปฏิบัติตามภายใต้การแข่งขันที่เสรี เป็นธรรมและดำเนินการตามกฎหมายการแข่งขันทางการค้าอย่างเคร่งครัด และไม่กระทำการอื่นใดซึ่งจะส่งผลกระทบต่อคู่แข่งทางการค้า



**มิตีสังคม - การจ้างงานและการเคารพสิทธิมนุษยชน**

1. **อาชีวอนามัยและความปลอดภัยของแรงงาน:** คู่ค้าของ ทอท.ต้องดูแลแรงงานด้านอาชีวอนามัยและความปลอดภัยให้เหมาะสม อาทิ สถานที่และสภาพแวดล้อมในการทำงาน และการดูแลสุขภาพของลูกจ้างและผู้รับเหมาช่วงให้สอดคล้องตามกฎหมายหรือมาตรฐานสากล
2. **อิสรภาพของการจ้างงาน:** คู่ค้าของ ทอท.ต้องดำเนินธุรกิจโดยปราศจากการใช้แรงงานบังคับ ต้องไม่มีการใช้แรงงานไม่สมัครใจ และเปิดโอกาสให้แรงงานสามารถรวมกลุ่มเพื่อเจรจาและต่อรองได้ตามกฎหมายของประเทศ
3. **ค่าจ้างและสิทธิประโยชน์:** คู่ค้าของ ทอท.จะต้องจ่ายค่าจ้างและให้สิทธิประโยชน์อื่นใดที่ลูกจ้างพึงได้รับอย่างถูกต้อง เป็นธรรม และตรงตามกำหนดเวลา
4. **การใช้แรงงานเด็ก:** คู่ค้าของ ทอท.ต้องไม่จ้างแรงงานเด็กที่มีอายุไม่ถึงเกณฑ์ตามที่กฎหมายกำหนด และไม่อนุญาตให้เด็กหรือบุคคลที่มีอายุต่ำกว่า 18 ปี ทำงานในเวลากลางคืน หรือในสถานที่ที่มีลักษณะเป็นอันตราย
5. **ระยะเวลาในการทำงาน:** คู่ค้าของ ทอท. จะต้องดูแลไม่ให้แรงงานทำงานนานเกินกว่าที่กฎหมายกำหนด ทั้งนี้จะรวมถึงการทำงานล่วงเวลาและการทำงานในวันหยุด
6. **การปฏิบัติอย่างเท่าเทียม:** คู่ค้าของ ทอท.ต้องปฏิบัติอย่างเท่าเทียมต่อลูกจ้าง โดยไม่เลือกปฏิบัติในการจ้างงาน การจ่ายค่าตอบแทน การเข้ารับการศึกษา การเลื่อนตำแหน่ง การเลิกจ้างหรือการให้ออกจากงาน อันเนื่องมาจากการแบ่งแยกเพศ เชื้อชาติ ถิ่นกำเนิด ศิลา ศาสนา อายุ ความนิยมทางการเมือง สถานภาพการสมรส สภาพการตั้งครรภ์ หรือความพิการ
7. **การเลิกจ้าง:** คู่ค้าของ ทอท.ต้องปฏิบัติและการดำเนินการเลิกจ้างในแต่ละขั้นตอนตามกฎหมายกำหนด และไม่ยกเลิกสัญญาจ้างด้วยความไม่เป็นธรรม
8. **การเคารพสิทธิมนุษยชน:** คู่ค้าของ ทอท.ต้องเคารพสิทธิมนุษยชนและมีการปฏิบัติต่อลูกจ้างของตนอย่างเป็นธรรม ตามกฎหมายและมาตรฐานสากล และห้ามมิให้มีการกระทำอันเป็นการล่วงละเมิดทางร่างกายและวาจา รวมถึงการคุกคามและการข่มขู่ใด ๆ แก่ลูกจ้าง
9. **แรงงานต่างด้าวหรือแรงงานอพยพ:** คู่ค้าของ ทอท.ต้องปฏิบัติตามกฎหมายแรงงานหากมีการจ้างแรงงานต่างด้าวหรือแรงงานอพยพ โดยต้องจัดเตรียมเอกสารสัญญาจ้างในภาษาแม่ของแรงงานหรือภาษาที่แรงงานอ่านแล้วเข้าใจก่อนการจ้างงาน รวมทั้ง หนังสือเดินทางและเอกสารประจำตัวของแรงงานต้องเก็บโดยเจ้าของเอกสารตลอดเวลา นายจ้างหรือบุคคลที่สามไม่สามารถถือครองเอกสารดังกล่าวของแรงงานได้
10. **ความรับผิดชอบต่อสังคม:** คู่ค้าของ ทอท.ควรแสดงออกถึงการมีส่วนร่วมในการพัฒนาและรับผิดชอบต่อสังคม

**มติสิ่งแวดล้อม - การบริหารจัดการสิ่งแวดล้อมและมลพิษ**

- 1. การบริหารจัดการสิ่งแวดล้อม:** คู่ค้าของ ทอท.ต้องบริหารจัดการสิ่งแวดล้อมตามมาตรฐาน ข้อกำหนด และแนวปฏิบัติที่ดีที่เกี่ยวข้อง ในทุกกระบวนการผลิตและการให้บริการ เพื่อการใช้ทรัพยากรอย่างรู้คุณค่า ลดผลกระทบต่อสิ่งแวดล้อม และไม่สร้างความเดือดร้อนรำคาญให้กับชุมชนรอบข้าง
- 2. มาตรการป้องกันและลดผลกระทบทางสิ่งแวดล้อม:** คู่ค้าของ ทอท.จะต้องดำเนินการป้องกันและควบคุมมลพิษ อาทิ ของเสีย น้ำเสีย เสียงรบกวน มลพิษทางอากาศ และก๊าซเรือนกระจก โดยต้องควบคุมหรือบำบัดก่อนปล่อยออกสู่ภายนอกตามกฎหมายและมาตรฐานสากล

ทอท.คาดหวังให้คู่ค้าพิจารณาแนวทางปฏิบัติเหล่านี้ ทั้งการกำกับดูแลกิจการที่ดี การจ้างงานและการเคารพสิทธิมนุษยชน และการบริหารจัดการสิ่งแวดล้อมและมลพิษ มาปรับใช้ในการดำเนินงานของคู่ค้า หรือส่งเสริมให้คู่ค้ามีแนวทางปฏิบัติอย่างยั่งยืนในห่วงโซ่อุปทานของตนเองตามความเหมาะสม

ข้าพเจ้าได้อ่าน เข้าใจ และรับทราบ แนวทางการปฏิบัติอย่างยั่งยืนของคู่ค้าของ ทอท. และตกลงที่จะปฏิบัติตามแนวทางดังกล่าวนี้ในทุกประเด็นที่การดำเนินธุรกิจของบริษัทข้าพเจ้าเกี่ยวข้อง โดยจะแจ้งให้ลูกจ้างของบริษัทที่เกี่ยวข้องทุกคนรับทราบรวมถึงเก็บข้อมูลซึ่งเป็นหลักฐานการปฏิบัติตามแนวทางนี้ไว้ และส่งมอบให้ตามที่ ทอท.ร้องขอ

(ลงชื่อ).....(คู่ค้าของ ทอท.)

(.....)

.....  
(ประทับตราบริษัท)

Contract No. ....

**AOT Supplier Sustainable Code of Conduct**

I....., authorized by.....  
residing at/working at .....

.....  
deemed as a contract partner of Airports of Thailand Public Company Limited (AOT) in accordance with the Contract No. ....; hereinafter referred as 'AOT Supplier', has acknowledged the AOT Supplier Sustainable Code of Conduct with the following details.

**Introduction**

AOT commits to operate in a sustainable manner and with responsible practices throughout the business processes. Hence, AOT Supplier Sustainable Code of Conduct has been established with the scope and boundary in line with applicable laws and regulations, as well as three sustainable development dimensions namely economics, society and environment. This code of conduct aims to promote suppliers of AOT to operate with transparency and ethics, respect human rights, protect occupational health of their employees, and aware of the impact towards surrounding community and environment through good corporate governance and best practices as follows.

**Economics - Good Corporate Governance**

- 1. Compliance of Regulatory Requirements and Transparency:** The AOT Supplier shall strictly operate the business in line with the regulations in the Kingdom of Thailand, regulatory requirements of AOT, and code of business ethics without dealing with all forms of bribery, corruption, or illegal business operation.
- 2. Confidentiality:** The AOT Supplier shall protect and prevent leakage of all AOT's confidential information, and shall not use any AOT's confidential information for illegal purposes, personal advantages, or trade benefits.
- 3. Conflict of Interests:** The AOT Supplier shall keep AOT informed in a written notification on any certain operations or actions that could lead to the conflict of interests.
- 4. Free Trade Agreement and Law:** The AOT Supplier shall operate the business based on the free and fair trade principles, and strictly adhere to trade competition law and shall not proceed any illegal or undesirable action that directly or indirectly causes a negative effect on competitors.

#### **Society - Employment and Respect of Human Rights**

1. **Occupational Health and Safety:** The AOT Supplier shall ensure occupational health and safety of the employee and contractor such as provision of appropriate working environment and health and wellbeing programs for employee or sub-contractor in accordance with the laws and international standards.
2. **Freedom of Employment:** The AOT Supplier shall not involve with any form of forced labor, and shall provide opportunity for freedom of association and collective bargaining under the Thai laws.
3. **Wages and Benefits:** The AOT Supplier shall provide wages and other benefits that its labor is rightfully entitled to on a timely manner.
4. **Child Labor:** The AOT Supplier shall not involve with the employment of child labor whose age is below than standard as prescribed by law, and shall not allow anyone whose age is below 18 to work on the night shift or in hazardous operations.
5. **Working Period:** The AOT Supplier shall not allow exceeded working hours than the standard as prescribed by law, covering working overtime and holidays.
6. **Fair Treatment:** The AOT Supplier shall fairly treat all of its employees on payment, training, career advancement, and termination of employment or lay-off without discrimination regarding sex, nationality, ethnicity, race, religion, age, political belief, marital status, pregnancy or disability.
7. **Termination of Employment:** The AOT Supplier shall proceed termination of employment in accordance with the laws and shall not approve any unbiased manner on termination of employment.
8. **Human Rights:** The AOT Supplier shall respect the human rights and treat its employee in accordance with applicable laws and standards, and shall not allow any form of harassment both physically and verbally as well as intimidation and mental infringement.
9. **Foreign or Migrant Workers:** The AOT Supplier shall fully comply with the labor and immigration laws in case of foreign or migrant workers employment. The basic terms of employment must be provided to workers in their native or understandable language prior to the employment process. Passports and personal identification must remain in the worker's possession at all times and never to be withheld by employer or any third party.
10. **Social Responsibility:** The AOT Supplier shall promote and demonstrate its cooperation in fostering social development and responsibility.

**Environment - Environment and Pollution Management**

1. **Environmental Management:** The AOT Supplier shall develop and implement effective environmental management in accordance with applicable standards, regulations, and good practices throughout the production and service processes; in order to optimize resources efficiency, minimize environmental impact, and cause no nuisances to the surrounding communities.
2. **Environmental Impact Protection and Mitigation Measures:** The AOT Supplier shall implement pollution mitigation and control measures including but not limited to solid waste, wastewater, noise, air pollution and greenhouse gases. The aforementioned pollutions shall be controlled or treated in compliance with the laws and international standards before being released into the environment.

AOT expects the AOT Supplier to integrate all requirements in this AOT Supplier Sustainable Code of Conduct, encompassing Good Corporate Governance, Employment and Respect of Human Rights and Environment and Pollution Management, in its operation. AOT also encourages the AOT Supplier to adopt similar standards in its own Supplier Sustainable Code of Conduct as deemed appropriate.

I acknowledge and understand the AOT Supplier Sustainable Code of Conduct and shall strictly comply with its requirements in operating businesses involved with my organization. Meanwhile, I shall keep all of my employees informed about the aforementioned codes of conduct as well as ensure systematic collection of evidence regarding complied actions, and will submit such evidence to AOT upon request.

(Name).....(AOT Supplier)

(.....)

.....

(Company Stamp)